



**GLOVALZUR**



**GAHESA**

# GLOVALZUR



Soporte Técnico personalizado



Repuestos permanentes



La mejor calidad



Llamada de Emergencia



Instalación incluida



/glovalzur

[www.glovalzur.com](http://www.glovalzur.com)

Av. Canadá 1684  
San Borja

01 5005125

998 282 711 • 945 045 016  
999 887 227

**PINTA**  
**400%**  
**MÁS RÁPIDO**  
**Y MEJOR**





# PULVERIZADORES DE PINTURAS



## GLOVALZUR



Soporte Técnico personalizado



Repuestos permanentes



La mejor calidad



Llamada de Emergencia



Instalación incluida





# ROCIADORES ELÉCTRICOS PEQUEÑOS

## TAMAÑO PEQUEÑO, GRAN CAPACIDAD

Fabricados con la misma calidad que los rociadores eléctricos grandes Graco, los rociadores sin aire eléctricos pequeños ofrecen potencia y rendimiento excepcionales.

### CARACTERÍSTICAS DEL 390 PC:



#### BOMBA ENDURANCE DURADERA

- Dura 2 veces más que las bombas de la competencia
- Empaquetaduras V-Max Blue™ de larga duración, varilla Chromex y cilindro de acero inoxidable endurecido
- Limpieza más rápida con la válvula de entrada QuikAccess

#### FÁCIL MANTENIMIENTO Y MENOS OBSTRUCCIÓN

##### Filtro de bomba Easy Out™

- El proceso exclusivo de filtrado de adentro hacia afuera garantiza un acabado de calidad
- Área de filtración grande que reduce las obstrucciones en la punta

#### ELIMINA EL COSTOSO TIEMPO DE INACTIVIDAD

##### Sistema de reemplazo ProConnect de una sola pieza

- La bomba se cambia en minutos: sin herramientas, pasadores o piezas que se puedan perder

#### LA TRANSMISIÓN MÁS DURADERA

##### Advantage Drive™

- Los engranajes de acero endurecido proporcionan una operación extremadamente silenciosa y una garantía de por vida



### EL EQUIPO ULTRA 395 PC TAMBIÉN INCLUYE:

#### TERMINE MÁS TRABAJOS

##### Motor TEFC de CC duradero

La alta torsión produce la mayor potencia posible para todas las aplicaciones de pintura

#### PRODUCCIÓN DE PRESIÓN UNIFORME SmartControl™ 1.0

- Controla constantemente el rendimiento y ajusta la velocidad del motor para adaptarse al tamaño de la punta y sus necesidades de rociado
- Ideal para las puntas RAC X™ LP utilizadas generalmente para acabados finos y aplicaciones con bajo exceso de rociado



#### COMODIDAD Y CONTROL DURANTE TODO EL DÍA

##### Nueva pistola de rociado Contractor PC™

- La pistola con el peso más liviano en su clase
- Hasta un 50 % menos de fuerza de tracción del gatillo
- Longitud de gatillo ajustable E-Z Fit™
- Completa reconstrucción de la pistola sin herramientas en segundos con ProConnect



Listo para rociar: completo con pistola de rociado Contractor PC™, manguera FlexPro® de 50 pies y punta SwitchTip RAC X



MODELOS ELÉCTRICOS PEQUEÑOS	STAND	HI-BOY	LO-BOY
390 PC	●	●	
Ultra 395 PC	●	●	●



Soporte Técnico personalizado



Repuestos permanentes



La mejor calidad



Llamada de Emergencia 24h.



Instalación incluida

# ROCIADORES ELÉCTRICOS MEDIANOS

## MAYOR PRODUCTIVIDAD, CONFIABILIDAD INCOMPARABLE

Los rociadores sin aire eléctricos medianos Graco hacen más fácil terminar el trabajo en un día con un mayor flujo y tasas de producción.



Listo para rociar: completo con pistola de rociado Contractor PC, manguera FlexPro de 50 pies, y punta SwitchTip RAC X

## LOS MODELOS ULTRAMAX II 490-595 PC TAMBIÉN INCLUYEN:

### MAYOR CONSISTENCIA DE ROCIADO

#### SmartControl 3.0

- Controla constantemente el rendimiento y ajusta la velocidad del motor para cumplir sus necesidades de rociado
- Mide los galones, las horas y la presión del rociador
- Proporciona mensajes de respaldo y soporte de diagnóstico

### OPTIMICE SU NEGOCIO

#### Sistema de manejo de rociadores y trabajo de BlueLink

- Rastree todos los rociadores
- Conozca el progreso del trabajo
- Maximice el tiempo de actividad



### TERMINE MÁS TRABAJOS

#### Motor de CC sin escobilla MaxPower™ durable

Crea más torsión y ofrece un rendimiento sin mantenimiento

#### Sistema de limpieza de alto flujo FastFlush™

Limpieza 4 veces más rápida con la mitad de agua

### FÁCIL TRANSPORTE

- Solo 34 libras (modelo Stand)
- Soporte para cambios fáciles de balde por una sola persona (solo Hi-Boy)



MODELOS ELÉCTRICOS MEDIANOS	STAND	HI-BOY	LO-BOY
UltraMax II 490 PC Pro	●	●	●
UltraMax II 495 PC Pro	●	●	●
UltraMax II 595 PC Pro		●	●





Soporte Técnico personalizado



Repuestos permanentes



La mejor calidad



Llamada de Emergencia 24h.



Instalación incluida

## SERIE PROCONTRACTOR

### TRABAJE DE FORMA MÁS INTELIGENTE, TERMINE MÁS TRABAJOS



La serie ProContractor está diseñada para brindar velocidad y rendimiento para que pueda pasar al siguiente lugar de trabajo más rápido y aumentar sus ganancias.



#### VIDA ÚTIL SUPERIOR DE LA BOMBA

##### Nueva bomba de pistón Endurance Vortex MaxLife

La tecnología innovadora de la varilla giratoria Vortex mantiene el rociado constante:

- Pasajes de gran tamaño para que el flujo de alta velocidad gire la varilla para un desgaste uniforme
- Dura 6 veces más entre reacondicionamientos con tecnología innovadora MaxLife
- Reacondicione la bomba en minutos con el nuevo sistema de reparación de cartucho QuikPak

#### ELIMINA EL COSTOSO TIEMPO DE INACTIVIDAD

##### Sistema de reemplazo de la bomba ProConnect 2

- Cambie la bomba en minutos: diseño sin pernos sin necesidad de herramientas

#### FÁCIL MANEJO DE MANGUERA

##### Sistema de manejo de manguera QuikReel™

- Despliegue y enrollamiento de hasta 300 pies de manguera en segundos
- Sin torceduras, dobladuras o mal enrollamiento
- Use solo el largo de manguera que necesita: el resto permanece en el carrete

#### FILTRACIÓN DURADERA

##### Filtro de entrada resistente al aplastamiento

- Soporta duros impactos para mantener el flujo durante el filtrado



Listo para rociar: completo con pistola de rociado Contractor PC, manguera FlexPro de 50 pies, y punta SwitchTip RAC X

#### Los rociadores de la Serie ProContractor también incluyen todas las características de la Serie Standard:

- **NUEVA** aplicación de manejo de rociadores y trabajo de BlueLink
- **NUEVO** SmartControl 4.0 con ProGuard
- **NUEVO** FastFlush 2
- **NUEVA** pistola de rociado Contractor PC
- Colector de filtro Easy Out
- Precision Advantage Drive
- Motor MaxPower
- Válvula prime de trabajo pesado
- Diseño de carro robusto y duradero



ELÉCTRICOS GRANDES DE LA SERIE PROCONTRACTOR	N.º DE PIEZA
UltraMax II 695	826224
UltraMax II 795	826226
UltraMax II 1095	826228
UltraMax II 1595	826232



Soporte Técnico personalizado



Repuestos permanentes



La mejor calidad



Llamada de Emergencia 24h.



Instalación incluida



## SERIE IRONMAN MÁS RESISTENTE DE LO REQUERIDO

Los rociadores eléctricos de la serie IronMan están contruidos para manejar de forma habitual las demandas exigentes de grandes trabajos comerciales e industriales día tras día.



Listo para rociar: completo con pistola de rociado Contractor PC, manguera FlexPro de 50 pies, y punta SwitchTip RAC X



### LA VIDA ÚTIL MÁS PROLONGADA

#### Nueva bomba de pistón Endurance Vortex MaxLife Extreme

La tecnología innovadora de la varilla giratoria Vortex mantiene el rociado constante:

- Pasajes de gran tamaño para que el flujo de alta velocidad gire la varilla para un desgaste uniforme
- 6 veces más galones rociados entre reacondicionamientos. Extreme rod extiende la vida útil de la varilla 3 veces más
- El compuesto resistente a la abrasión exclusivo de Graco proporciona la superficie de desgaste de la más larga duración
- Reacondicione la bomba en minutos con el nuevo sistema de reparación de cartucho QuikPak

### ELIMINA EL COSTOSO TIEMPO DE INACTIVIDAD

#### Sistema de reemplazo de una sola pieza ProConnect



- Cambie la bomba en minutos: diseño sin pernos sin necesidad de herramientas

### NUNCA MÁS VUELVA A TENER PINCHADURAS



#### Neumáticos a prueba de pinchaduras

- Los neumáticos no pueden ser perforados por clavos, tornillos u otros desechos filosos

### FILTRACIÓN DURADERA



#### Filtro de entrada resistente al aplastamiento

- Soporta duros impactos para mantener el filtrado y el flujo

### Los rociadores de la Serie IronMan también incluyen todas las características de la Serie Standard:

- NUEVA aplicación de manejo de rociadores y trabajo de BlueLink
- NUEVO SmartControl 4.0 con ProGuard
- NUEVO FastFlush 2
- NUEVA pistola de rociado Contractor PC
- Colector de filtro Easy Out
- Precision Advantage Drive
- Motor MaxPower
- Válvula prime de trabajo pesado
- Diseño de carro robusto y duradero



ELÉCTRICOS GRANDES DE LA SERIE IRONMAN	N.º DE PIEZA
UltraMax II 1095	826229
UltraMax II 1595	826234





# PROFESIONAL

Equipamiento profesional para alta montaña, trabajo vertical, campamento y exploración

## TEXTIL

Capa base, impermeables, 2da y 3era capa



## VERTICAL

Mosquetones, arneses, cuerdas, cascos normados



## MOCHILAS

Trekking, Ultralight, Alpinismo, Expedición



## COMPLEMENTOS

Socks, Lentes, Guantes, Survivor



Plegables, Aluminio, Carbono



## BASTONES

Canadienses, pabellones, montaña



## TIENDAS

Zapatillas, sandalias, botas de montaña y plantillas



## CALZADO

Sacos fibra/pluma, sábanas, fundas y aislantes



## SLEEPING

Certificados:



/dmaxoutdoor



Av. Canadá 1684 San Borja



957 599 025





## Pluma Duck Down de Pato

>> Nuestro relleno de plumas de pato garantiza una buena protección térmica y ayuda a mantener y regular la temperatura corporal contra fríos intensos.  
 >> Utilizamos plumas de ganso de máxima calidad en nuestros productos: cada lote de plumas se somete a una serie de pruebas durante las tres fases de producción para verificar su calidad, resistencia a la humedad y capacidad para recuperar la estructura acolchada después de comprimirlas.  
 >> La capacidad del relleno de pluma es un indicador de dos funciones muy importantes: la relación entre peso y calidez y su capacidad de compresión, factores clave para retener el calor y proporcionar confort.

>> Our feather filling duck ensures good thermal protection and helps to maintain and regulate body temperature against intense cold.  
 >> We use goose down top quality in our products: each feathers batch undergoes a series of tests during the three phases of production to ensure their quality, moisture resistance and ability to regain padded structure after compression.  
 >> The feather filling capacity is an indicator of two important features: the relationship between weight and warmth and compressibility, key factors to retain heat and provide comfort.

### Downproof

>> Tejidos cirados con tratamiento de repelencia al agua y down-proof que evitan que la pluma atraviese los tejidos

Cirado fabric with water repulsion and down-proof which prevent the goose going through the fabrics

► COD. 014 navy blue  
**Denali M**



textilclothing

► COD. 070 grenadine  
**Denali W**



**Denali M**   
Men

**Denali W**   
Women

L 510 g

M 420 g

PES RIPSTOP / DWR / DP / Down 90/10

S - M - L - XL

Corte anatómico alpino · Aislamiento superior · Repelente al agua · Volumen en capucha · Muy ligera y confortable · Ideal como capa intermedia o exterior para disfrutar de cualquier actividad alpina · El confortable diseño ajustado de estilo montañero reduce al mínimo el peso y el volumen, sin restringir la movilidad

Anatomic alpine · Superior insulation · Double Water Repellent · Hood volume · Very light and comfortable · Ideally as a medium or external layer or outer to enjoy any alpine activity. The comfortable mountain-style fitting minimizes weight and volume, without restricting mobility



Downproof





verde menta ·  
mint green



Bolsa-cinturón  
de transporte ·  
Transport bag-belt

Tsunami

gris antracita ·  
dark grey



Tsunami ♂

L 580 g

PA 210T Taffeta PU

M - L - XL - XXL

W/P 3.000 mm

M/P 3.000 g/m<sup>2</sup>/24h



Chaqueta impermeable y transpirable ·  
Costuras termoselladas · Bolsa/cinturón de  
transporte integrada

Waterproof and breathable jacket ·  
Thermosealed seams · Transport bag/belt  
included

Ideal como capa exterior para disfrutar de  
cualquier actividad al aire libre.

Ideally as an outer layer to enjoy any out-  
door activity.

negro ·  
black



azul ·  
blue



Alaska S2

rojo ·  
red



Alaska S2 ♂

L 160 g

PES Ripstop 20D R/S PU

S - M - L - XL - XXL

W/P 2.000 mm



Costuras termoselladas · Bolsa de  
transporte

Thermosealed seams · Transport bag

Prenda impermeable, ligera y fácilmente  
comprimible. Ideal para viaje o actividades  
realizadas al aire libre.

Waterproof clothing, lightweight and  
compressible. Ideal for travel or perform  
activities outdoors.



# CAPA EXTERIOR · Rain series

# SHELL LAYER · Rain series

textilclothing

Atmospheric

rojo · red



Mindanao S2

negro · black



>> Ajuste en capucha  
>> Hood with adjustment

>> Ventilación  
>> frontal ventilation

>> Costuras termoselladas  
>> seams

>> Sistema fuelle para mochilas  
>> system for backpack

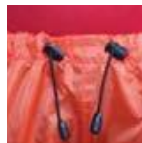

## altusRAINseries

### CARACTERÍSTICAS

- TÉCNICAS** Impermeables
- Costuras termoselladas
- Ultra ligero
- Fácilmente comprimible
- Incluye bolsa transporte

**waterproof**

- >> Tejido impermeable ultraligero
- >> Fácilmente comprimible
- >> Fabric: Poliéster ripstop 210TH/5x5
- >> Test de columna de Agua: 2000 mm



Atmospheric

Mindanao S2

M-L 300 g

L 200 g

PES Ripstop 20D R/S PU

S - M/L - XL/XXL

S - M - L - XL - XXL

W/P 2.000 mm

**waterproof**

Costuras termoselladas · Bolsa de transporte

Prenda impermeable, ligera y fácilmente comprimible. Ideal para viaje o actividades realizadas al aire libre.

Thermosealed seams · Transport bag

Waterproof clothing, lightweight and compressible. Ideal for travel or perform activities outdoors.





# Capa Interior · Térmica

→ UNDERWEAR · Thermic

## Xenon US Undershirt

S / M 200 g

S / M - L / XL



azul / marino · blue / navy blue



unisex



textingclothing

## Xenon UP Underpant

New

S / M 180 g

S / M - L / XL



azul / marino · blue / navy blue



unisex



protección UPF+50protection UPF +50



Protección contra los efectos nocivos de la radiación ultravioleta del sol.

Factor de Protección Ultravioleta (UPV): Excelente >97,5%  
Calificación del tejido de este producto: 50+UPF

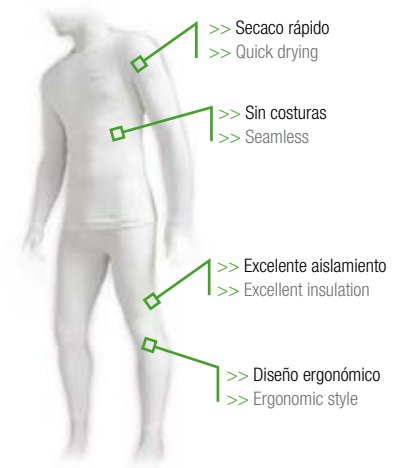

>>> Secado rápido  
>>> Quick drying

>>> Sin costuras  
>>> Seamless

>>> Excelente aislamiento  
>>> Excellent insulation

>>> Diseño ergonómico  
>>> Ergonomic style

## Xenon US Undershirt



S / M 245 g

S / M - L / XL

## Xenon UP Underpant



S / M 180 g

S / M - L / XL

PA / PES / EA



Tejido tridimensional en articulaciones · Áreas ventiladas · Ventilación eficaz · Sin costuras · Diseño ergonómico · Tratamiento anti-bacteriano · Protección UPF +40 · Excelente aislamiento · Confort duradero · Secado rápido

Prenda interior técnica. Alta compresión.

Three-dimensional in joints · Ventilated Areas · Effective ventilation · Seamless · Ergonomic style · Anti-bacterial treatment · UPF +40 protection · Excellent Insulation · Lasting Comfort · Quick Drying

Technical garment. High compression.

**Fox**  
Technical Glove

M 101 g

S - M - L



**Irazu**

Warm Glove

M 103 g

S - M



**Volcano Touch**

Touch light glove

M 30 g

XS - S - M - L - XL





► COD. 006 black

**Maipo**

WindAll Cap

34 g

Talla única · One size



► COD. 039  
verde oscuro / dark green

**Masaya**

WindAll Mask

63 g

Talla única · One size



► COD. 006 black



► COD. 004  
blanco · white

**Milos**

Balaclava

52 g

Talla única · One size



► COD. 006 black





# PULVERIZADORES DE TEXTURA



## GLOVALZUR



Soporte Técnico personalizado



Repuestos permanentes



La mejor calidad



Llamada de Emergencia



Instalación incluida

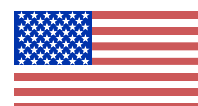

MADE IN THE USA WITH GLOBAL COMPONENTS



Soporte Técnico personalizado



Repuestos permanentes



La mejor calidad



Llamada de Emergencia



Instalación incluida

# FASTFINISH™

## La forma más rápida de terminar trabajos de texturados de pequeño tamaño

### ACABADO SEIS VECES MÁS RÁPIDO CON LA TECNOLOGÍA DE AUMENTO DE PRESIÓN

Este sistema innovador utiliza aire para aumentar el rendimiento y ofrecer un acabado de pulverización excelente. ¡Aproveche la potencia de un gran dispositivo de pulverización en la palma de su mano!

### ACABE RÁPIDAMENTE CON MENOS FATIGA

FastFinish ofrece un acabado profesional a una velocidad de vértigo y reduce drásticamente el tiempo de SUJECIÓN de una tolva de 10 kg llena en suspensión.

### ¡LO PULVERIZA TODO!

La solución definitiva para trabajos de pequeño tamaño y de alto rendimiento con los siguientes materiales:

Retoques suaves

Aislamientos térmicos para exterior

Acabados decorativos

Enlucidos acústicos

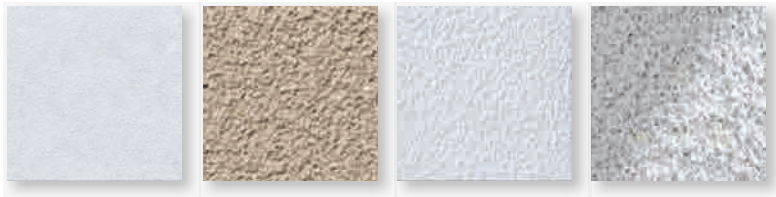

### REMODELADO DE HABITACIONES

65 metros cuadrados con 55 litros de enlucido premezclado.

**¡6 VECES MÁS RÁPIDO!**

60:00

10:00

**PISTOLA CON TOLVA ALIMENTADA POR GRAVEDAD**

**SISTEMA DE PULVERIZACIÓN DE TEXTURADOS FASTFINISH™**

## Características técnicas

Nombre del modelo:

	<b>FASTFINISH™ SISTEMA ESTÁNDAR</b>	<b>FASTFINISH™ SISTEMA PRO</b>
<b>Referencias:</b> 230 V	<b>25D495</b>	<b>25D493</b>
Pistola con tolva incluida	25D497 alimentada por gravedad	25D496 con aumento de presión
Compresor l/mn a bar (cfm a psi)	255 a 2,8 (9 a 40)	255 a 2,8 (9 a 40)
Manguera de aire	3/8 in x 15 m	3/8 in x 15 m
Peso, kg (lb)	35,5 (78,2)	35,8 (78,9)
Volumen de la tolva (l/gal)	7,6 (2)	5,7 (1,5)

## Accesorios

Aproveche su equipo al máximo con nuestros accesorios profesionales:

### Pistolas

- 25D496 Pistola con tolva con aumento de presión FastFinish
- 25D497 Pistola con tolva alimentada por gravedad G-TEX
- 245924 Pistola con tolva de plástico
- 25D491 Compresor independiente (230 V)



### Boquillas

- 17V692 WideTex (se adapta a la pistola G-Tex y FastFinish) (Incluye adaptador, boquillas de 4 mm, 6 mm, 8 mm)

### Kits

- 17V694 Kit de boquillas (4 mm, 6 mm, 8 mm)

### Manguera

- 26A563 Manguera de aire sin marcas de 3/8 in x 50 ft



Soporte Técnico personalizado



Repuestos permanentes



La mejor calidad



Llamada de Emergencia 24h.



Instalación incluida



## SERIE MARK PROTRACTOR™

### TRABAJE DE FORMA MÁS INTELIGENTE, TERMINE MÁS TRABAJOS

Diseñado para brindar velocidad y rendimiento para que pueda pasar al siguiente lugar de trabajo más rápido y aumentar sus ganancias.



#### VIDA ÚTIL PROLONGADA DE LA BOMBA

##### Nueva bomba de pistón Endurance Vortex MaxLife

La innovadora tecnología de pistón giratorio Vortex mantiene el rociado constante:

- Pasajes de gran tamaño para que el flujo de alta velocidad gire el pistón para un desgaste uniforme
- Dura 6 veces más entre reacondicionamientos con la tecnología innovadora MaxLife
- Empaquetaduras y varilla de pistón de la más larga vida útil
- Esferas de cerámica y de acero inoxidable duraderas incluidas para máxima versatilidad



#### FÁCIL MANEJO DE MANGUERA

##### Sistema de manejo de manguera QuikReel™

- Despliegue y enrollamiento de hasta 300 pies de manguera en segundos
- Sin torceduras, dobladuras o mal enrollamiento
- Use solo el largo de manguera que necesita: el resto permanece en el carrete



#### ELIMINA EL COSTOSO TIEMPO DE INACTIVIDAD

##### Sistema de reemplazo de bomba ProConnect 2

- Cambie su bomba en menos de 1 minuto — sin herramientas, pasadores o piezas que se puedan perder

#### FILTRACIÓN MEJORADA

##### Filtro de entrada resistente al aplastamiento

- Soporta duros impactos para mantener el filtrado y el flujo

#### Los rociadores de la Serie Mark ProContractor también incluyen todas las características de la Serie Estándar:

- NUEVO Sistema de manejo de rociadores y trabajo de BlueLink
- NUEVO SmartControl 4.0 con ProGuard
- NUEVO MaxFlo 2 con protección contra la solidificación
- NUEVO FastFlush 2
- Sistema de protección de bomba Watchdog
- Filtro de bomba Easy Out
- Precision Advantage Drive
- Motor MaxPower
- Válvula prime de trabajo pesado
- Diseño de carro robusto y duradero

#### OPTIMICE SU NEGOCIO

El sistema de manejo de rociadores y trabajo de BlueLink



TEXSPRAY MARK SERIE PROTRACTOR	N.º DE PIEZA	GPM (LPM)
Mark IV	17E604	1,10 (4,1)
Mark V	17E606	1,35 (5,1)
Mark X	17E609	2,10 (8,0)





Soporte Técnico personalizado



Repuestos permanentes



La mejor calidad



Llamada de Emergencia 24h



Instalación incluida

## SERIE MARK IRONMAN MÁS RESISTENTE DE LO REQUERIDO



Los rociadores eléctricos de la serie IronMan están contruidos para manejar de forma habitual las demandas exigentes de grandes trabajos comerciales e industriales — día tras día.



### LA MÁS LARGA DURABILIDAD Y VIDA ÚTIL

#### Nueva bomba de pistón Endurance Vortex MaxLife Extreme

La innovadora tecnología de pistón giratorio Vortex mantiene el rociado constante:

- Empaquetaduras y varilla de pistón de la más larga vida útil
- 3 veces más de vida útil de la varilla de la bomba
- Máxima versatilidad sin importar lo que esté rociando
- Esferas de cerámica y de acero inoxidable duraderas incluidas para máxima versatilidad



### ELIMINA EL COSTOSO TIEMPO DE INACTIVIDAD

#### Sistema de reemplazo de la bomba de una sola pieza ProConnect 2

- Cambie su bomba en menos de 1 minuto — sin herramientas, pasadores o piezas que se puedan perder



### NUNCA MÁS VUELVA A TENER PINCHADURAS

#### Neumáticos a prueba de pinchaduras

- Ningún neumático será perforado por clavos, tornillos u otros desechos filosos



Listo para trabajar: completo con pistola de textura, manguera Blue Max II de 3/8 pulgadas x 50 pies, manguera flexible y punta SwitchTip RAC X

### Los rociadores de la Serie Mark IronMan también incluyen todas las características de la Serie Estándar:

- **NUEVO** Sistema de manejo de rociadores y trabajo de BlueLink
- **NUEVO** SmartControl 4.0 con ProGuard
- **NUEVO** FastFlush 2
- **NUEVO** MaxFlo 2 rotección contra la solidificación
- Sistema de protección de bomba Watchdog
- Filtro de bomba Easy Out
- Precision Advantage Drive
- Motor MaxPower
- Válvula prime de trabajo pesado
- Diseño de carro robusto y duradero



### OPTIMICE SU NEGOCIO

El sistema de manejo de rociadores y trabajo de BlueLink

TEXSPRAY MARK SERIE IRONMAN	N.º DE PIEZA	GPM (LPM)
Mark V	17E607	1,35 (5,1)



LAKEN

SINCE 1912





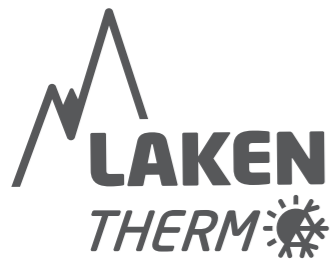

Stainless steel insulated bottles  
Botellas térmicas de acero inoxidable



### Summit

Our new automatic cap, in many colours and with a practical safety lock.

Nuestro nuevo tapón automático, en muchos colores y con un práctico cierre de seguridad.



### Jannu

Our classic automatic cap, for 10 different colours wide-mouth bottles.

Nuestro clásico tapón automático, para botellas de boca ancha de 10 colores diferentes.



### Classic

Our standard cap for wide-mouth bottles, in 4 sizes and 10 different colours.

Nuestro tapón estándar para botellas de boca ancha, en 4 tamaños y 10 colores diferentes.



### Futura

Our narrow-mouth bottle, in 3 sizes and 10 different colours.

Nuestra botella de boca estrecha, en 3 tamaños y 10 colores diferentes.



## General features Características generales

- |  |   |  |  |   |  |  |   |  |  |  |   |
|--|---|--|--|---|--|--|---|--|--|--|---|
| <p>1</p>   | <p>2</p>  | <p>3</p>   | <p>4</p>   | <p>5</p>  | <p>6</p>   | <p>7</p>   | <p>8</p>  | <p>9</p>   | <p>10</p>  | <p>11</p>  | <p>12</p>   |
| <p>Insulates hot beverages for hours</p> <p>Mantiene calientes las bebidas durante horas</p> | <p>Insulates iced drinks for hours (ice cubes recommended)</p> <p>Mantiene frías las bebidas durante horas (recomendamos usar cubitos de hielo)</p> | <p>Made of 18/8 food grade stainless steel</p> <p>Fabricadas en acero inoxidable 18/8, apto para uso alimentario</p> | <p>100% stainless interior</p> <p>Interior 100% inoxidable</p> | <p>High performance vacuum insulation</p> <p>Aislamiento de vacío de alto rendimiento con una estructura de doble pared</p> | <p>No BPA, phthalates, lead or other harmful substances</p> <p>Libre de bisfenol, ftalatos, plomo u otras sustancias perjudiciales</p> | <p>Doesn't retain or impart flavors</p> <p>No retiene ni transmite los sabores</p> | <p>Tight closure (even for carbonated drinks)</p> <p>Cierre hermético, incluso para bebidas con gas</p> | <p>Non toxic food grade powder coating</p> <p>Exterior de pintura en polvo atóxica</p> | <p>Doesn't burn. The interior temperature is not transmitted to the outside</p> <p>No quema. La temperatura interior no se transmite al exterior</p> | <p>Doesn't sweat by condensation</p> <p>No suda por condensación</p> | <p>Reusable and recyclable</p> <p>Reutilizable y reciclable</p> |

Care and use  
Uso y limpieza





# Summit

Wide mouth, 3 sizes, 10 colours, the new automatic cap and a high thermal performance.

Boca ancha, 3 tamaños, 10 colores, el nuevo tapón automático y un alto rendimiento térmico.



Hygienic Spout  
Boquilla higiénica



Safety lock and press-to-release button  
Cierre de seguridad y apertura automática

Vertical Function  
Uso en vertical



0,35 L  
73ø  
177 mm  
270 g

0,50 L  
73ø  
220 mm  
328 g

0,75 L  
73ø  
290 mm  
411 g

## THERMAL PERFORMANCE RENDIMIENTO TÉRMICO

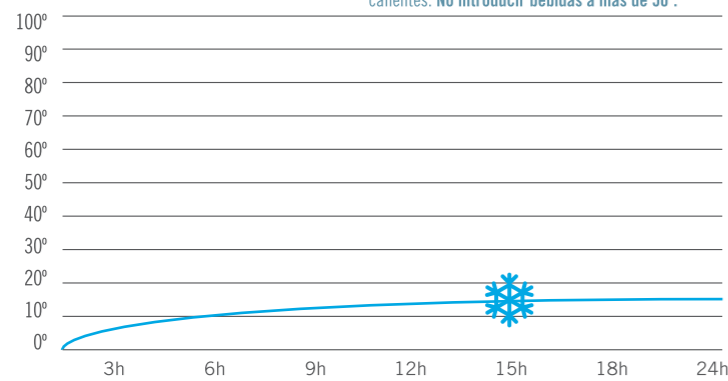

This product is not designed for very hot liquids.  
**Do not use with beverages above 50°.**  
Este producto no ha sido diseñado para bebidas muy calientes. **No introducir bebidas a más de 50°.**

## COMPATIBLE WITH COMPATIBLE CON



CLASSIC CAP  
TAPÓN CLASSIC



JANNU CAP  
TAPÓN JANNU

## Insulated bottle with automatic cap Botella térmica con tapón automático

0,35 L



TS3 TS3N TS3Y TS3O TS3FS TS3R TS3A TS3V TS3AC TS3VT

0,5 L



TS5 TS5N TS5Y TS5O TS5FS TS5R TS5A TS5V TS5AC TS5VT

0,75 L



TS7 TS7N TS7Y TS7O TS7FS TS7R TS7A TS7V TS7AC TS7VT

# Jannu

Wide mouth, 3 sizes, 10 colours, a practical automatic cap and a high thermal performance.

Boca ancha, 3 tamaños, 10 colores, un práctico tapón automático y un alto rendimiento térmico.



Hygienic Spout  
Boquilla higiénica



Press-to-release button  
Apertura automática

Vertical Function  
Uso en vertical



0,35 L  
73ø  
177 mm  
270 g

0,50 L  
73ø  
220 mm  
328 g

0,75 L  
73ø  
290 mm  
411 g

## THERMAL PERFORMANCE RENDIMIENTO TÉRMICO

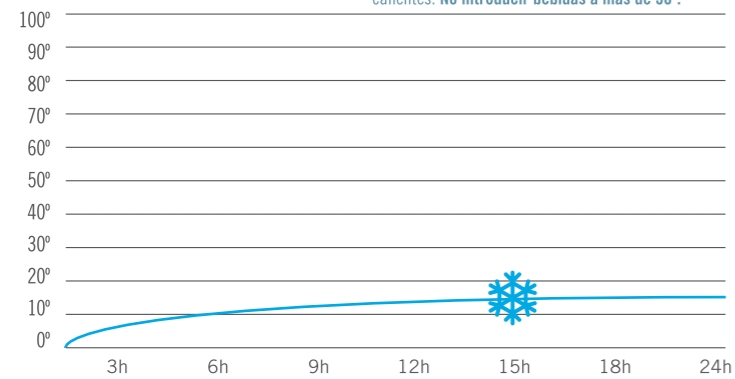

This product is not designed for very hot liquids.  
**Do not use with beverages above 50°.**  
Este producto no ha sido diseñado para bebidas muy calientes. **No introducir bebidas a más de 50°.**

## COMPATIBLE WITH COMPATIBLE CON



CLASSIC CAP  
TAPÓN CLASSIC



SUMMIT CAP  
TAPÓN SUMMIT

## Insulated bottle with automatic cap Botella térmica con tapón automático

0,35 L



TJ3 TJ3N TJ3Y TJ3O TJ3FS TJ3R TJ3A TJ3V TJ3AC TJ3VT

0,5 L



TJ5 TJ5N TJ5Y TJ5O TJ5FS TJ5R TJ5A TJ5V TJ5AC TJ5VT

0,75 L



TJ7 TJ7N TJ7Y TJ7O TJ7FS TJ7R TJ7A TJ7V TJ7AC TJ7VT



# Classic

Wide mouth, 4 sizes, 10 colours and a very high thermal performance.  
 Boca ancha, 4 tamaños, 10 colores y un muy alto rendimiento térmico.



THERMAL PERFORMANCE  
 RENDIMIENTO TÉRMICO

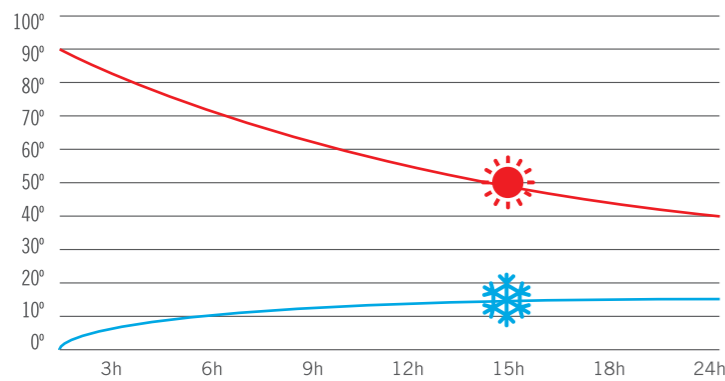

COMPATIBLE WITH  
 COMPATIBLE CON



## Insulated bottle with wide mouth Botella térmica de boca ancha

### 0,35 L



### 0,5 L



### 0,75 L



### 1 L







# LINELAZER®

Sistema profesional de trazado de líneas

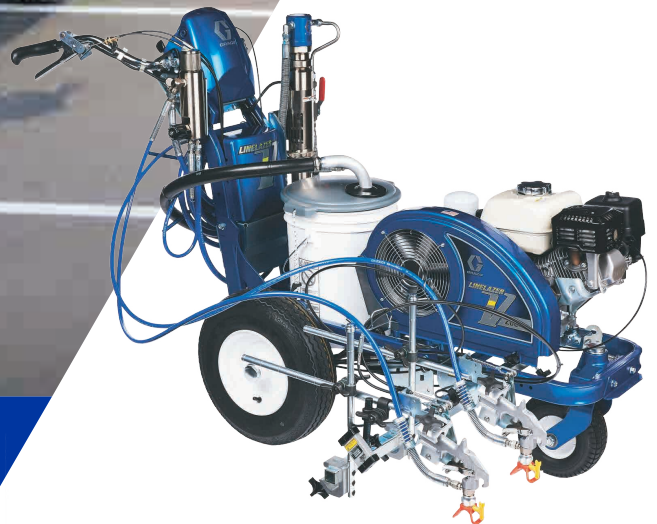

# GLOVALZUR



Soporte Técnico personalizado



Repuestos permanentes



La mejor calidad



Llamada de Emergencia



Instalación incluida





Soporte Técnico personalizado



Repuestos permanentes



La mejor calidad



Llamada de Emergencia



Instalación incluida

## LineLazer™ 3400

Trazadora mecánica de empuje manual



LineLazer 3400



Rueda de conexión giratoria delantera



Aplicación de plantillas

### ► Aplicaciones y materiales

La LineLazer 3400 es la opción preferida de los aplicadores que buscan un rendimiento profesional en trazadoras de una pistola. Esta trazadora es ideal para aplicadores de aparcamientos y recubrimientos de sellados y departamentos a cargo de escuelas, parques y zonas de ocio.

### ► Características y beneficios

#### NUEVO Diseño de barra de empuñadura

- Su diseño ajustable ofrece una ergonomía óptima y menos vibraciones en las manos, además de comodidad en la tareas diarias de trazado.
- Las empuñaduras moldeadas se adaptan cómodamente a sus manos

#### NUEVO bastidor

- 7 cm más largo para obtener una mayor estabilidad y líneas más rectas
- Ahora permite el uso de una tolva de 55 litros y el sistema EZ Bead™

#### Rueda de conexión giratoria delantera

- Facilita el trazado de aparcamientos «hasta el bordillo» y curvas complicadas
- Diseño de pasador de seguridad cónico, para años de funcionamiento fiable

#### NUEVO sistema de ajuste de pistola EasyMark

- Sistema de marcado de guía fácil
- Pistolas fáciles de activar/desactivar y cambiar de montaje delantero a trasero
- Configuración perfecta de la pistola en todo momento

#### NUEVO protector de manguera de montaje trasero

- Permite una activación/desactivación sencilla de las aplicaciones con plantillas

#### Control de presión electrónico

- Un sistema preciso y de tolerancia estricta que proporciona una excelente calidad de las líneas



Soporte Técnico personalizado



Repuestos permanentes



La mejor calidad



Llamada de Emergencia



Instalación incluida

## LineLazer™ V 3900 - V 5900

Trazadoras mecánicas de empuje manual



STANDARD SERIES

HP AUTOMATIC SERIES

LineLazer™ V 5900



LineLazer™ V 3900

### ► Aplicaciones y materiales

LineLazer V 3900 es la opción de trazado de líneas Airless para contratistas profesionales de trazado que buscan el mejor equipo de trazado del mercado. LineLazer V 5900 sigue siendo la solución de trazado de uso intensivo o medio para los contratistas profesionales que son conscientes del aumento de productividad que ofrece este equipo líder.

### ► Características y beneficios

#### **Pantalla LiveLook™ con SmartControl™**

- Supervisa todos los aspectos de su trabajo
- Información en tiempo real

#### **Sistema de barra de empuñadura DualComfort™**

- Se adapta a todos los usuarios: fácil de ajustar
- Diseño sólido con cuatro tornillos

#### **Sistema EZ Align en la rueda delantera**

- Mantiene recto el marcado del equipo
- Diseño intuitivo

#### **Sistema de ajuste de pistola EasyMark**

- Sistema de marcado de guía fácil
- Pistolas fáciles de activar/desactivar y cambiar de montaje delantero a trasero
- Configuración perfecta de la pistola en todo momento

### ► Características y beneficios Incluye todas las características de la serie Estándar MÁS:

#### **Pistolas automáticas y semiautomáticas**

- Control por botón para unas líneas precisas en todo momento

#### **Auto-Layout™ II**

- Fácil de usar: reduce el tiempo de diseño a la mitad
- Trabaja directamente con la pistola: solo tiene que girar la boquilla 180°

#### **Registro de datos con el sistema J-Log**

- Información del trabajo integrada para documentar la finalización

#### **Alimentación integrada**

- Batería de 12 V para todos los accesorios





Soporte Técnico personalizado



Repuestos permanentes



La mejor calidad



Llamada de Emergencia



Instalación incluida

## LineLazer™ 130hs

Trazadora hidráulica de empuje manual



LineLazer™ 130hs

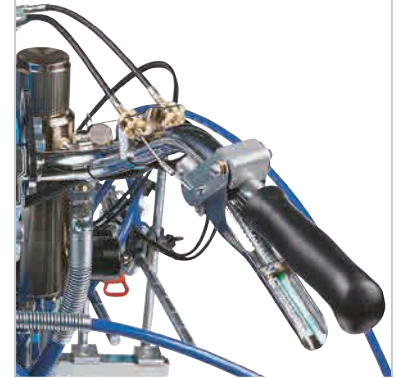

### ► Aplicaciones y materiales

La nueva LineLazer 130hs es el último modelo de trazadora hidráulica Airless en el que confían los contratistas para los trabajos de trazado de líneas más complejos. Los contratistas profesionales de trazado que buscan un funcionamiento hidráulico y una potencia excelente nunca se equivocarán con LineLazer 130hs.

### ► Características y beneficios

#### Compartimento de almacenamiento

- Nueva zona de almacenamiento para boquillas, portaboquillas y otros elementos

#### Sistema de barra de empuñadura DualComfort™

- Se adapta a todos los usuarios: fácil de ajustar
- Diseño sólido con cuatro tornillos

#### Sistema EZ Align en la rueda delantera

- Mantiene recto el marcado del equipo
- Diseño intuitivo

#### Sistema de ajuste de pistola EasyMark

- Sistema de marcado de guía fácil
- Pistolas fáciles de activar/desactivar y cambiar de montaje delantero a trasero
- Configuración perfecta de la pistola en todo momento

#### Selector de pistola QuickSelect

- Palanca de pistola cromada para un uso sencillo de un equipo de dos pistolas

#### Alimentación Honda

- La preferida por los contratistas: una potencia excelente y una fiabilidad demostrada

#### Exclusivo sistema de filtro Easy Out

- Filtro de malla 50 para un funcionamiento sin obstrucciones
- Filtrado de dentro hacia fuera

#### Sistema de montaje trasero de la pistola

- Coloque las pistolas cerca del eje trasero para obtener líneas largas más rectas y líneas curvas más suaves



## LineLazer™ V 200hs

Trazadora hidráulica de empuje manual



LineLazer™ V 200hs



LineLazer™ V 200hs Reflectora HP

### ► Aplicaciones y materiales

LineLazer V 200hs es la trazadora hidráulica de alto rendimiento que necesitará para los trabajos más exigentes. Su importante historial de funciones innovadoras la ha convertido en la trazadora preferida de los contratistas que buscan un equipo todoterreno. LineLazer V 200hs es el equipo perfecto para trabajos en aparcamientos de gran tamaño, aeropuertos y trabajos de ciudad que, además de unas líneas precisas, exigen esferas reflectoras.

### ► Incluye todas las características de la serie Estándar MÁS: **Características y beneficios**

#### **Pistolas automáticas y semiautomáticas**

- Control por botón para unas líneas precisas en todo momento

#### **Auto-Layout™ II**

- Fácil de usar: reduce el tiempo de diseño a la mitad
- Trabaja directamente con la pistola: solo tiene que girar la boquilla 180°

#### **Registro de datos con el sistema J-Log**

- Información del trabajo integrada para documentar la finalización

#### **Alimentación integrada**

- Batería de 12 V para todos los accesorios

### ► Incluye todas las características de la serie Automática HP MÁS: **Características y beneficios**

#### **Sistema de esferas presurizado**

- Compresor integrado
- Depósito de esferas presurizado
- La pistola de esferas se activa automáticamente con la pistola de pulverización
- Pistola de esferas con retardo de pistola
- Boquilla regulable para ajustar el ancho de dosificación de esferas



## LineLazer™ V 250sps

Trazadora hidráulica con plataforma



HP AUTOMATIC SERIES

HP REFLECTIVE SERIES

LineLazer V 250sps Automática HP



LineLazer V 250sps Reflectora HP

### ► Aplicaciones y materiales

El trazado de líneas autopropulsado de alto rendimiento con pistolas de pintura automáticas hace de LineLazer V 250sps la trazadora favorita de los contratistas profesionales más exigentes. Esta trazadora es ideal para trabajos de trazado de uso intensivo y gran envergadura, como aparcamientos y trabajos en carretera.

### ► Características y beneficios

#### Pistolas automáticas y semiautomáticas

- Control por pulsador para unas líneas precisas en todo momento

#### Plataforma exclusiva para ir de pie

- La plataforma integrada proporciona un sitio ergonómico para ir de pie, con una buena visión y comodidad durante todo el día

#### Rueda delantera con autocentrado

- Elimina una interfaz de usuario para un funcionamiento más sencillo
- Estabilidad gracias al relleno de espuma

#### Sistema de ajuste de pistola EasyMark

- Sistema de marcado de guía fácil
- Pistolas fáciles de activar/desactivar y cambiar de montaje delantero a trasero
- Configuración perfecta de la pistola en todo momento

### ► Incluye todas las características de la serie Automática HP MÁS: Características y beneficios

#### Sistema de esferas presurizado

- Compresor integrado
- Depósito de esferas presurizado
- La pistola de esferas se activa automáticamente con la pistola de pulverización
- Pistola de esferas con función de retardo de pistola
- Boquilla regulable para ajustar el ancho de dosificación de esferas





# PROFESIONAL

Equipamiento profesional para alta montaña, trabajo vertical, campamento y exploración

## TEXTIL

Capa base, impermeables, 2da y 3era capa



## VERTICAL

Mosquetones, arneses, cuerdas, cascos normados



## MOCHILAS

Trekking, Ultralight, Alpinismo, Expedición



## COMPLEMENTOS

Socks, Lentes, Guantes, Survivor



Plegables, Aluminio, Carbono



## BASTONES

Canadienses, pabellones, montaña



## TIENDAS

Zapatillas, sandalias, botas de montaña y plantillas



## CALZADO

Sacos fibra/pluma, sábanas, fundas y aislantes



## SLEEPING

Certificados:



## Capitan

ARNÉS · ESCALADA ▶ negro / gris · black / grey  
HARNES · CLIMBING

S-M 440 g / L-XL 560 g

- aleación ligera aluminio AL 7075-T6 poliamida  
aluminium light alloy AL 7075-T6 >> polyamide

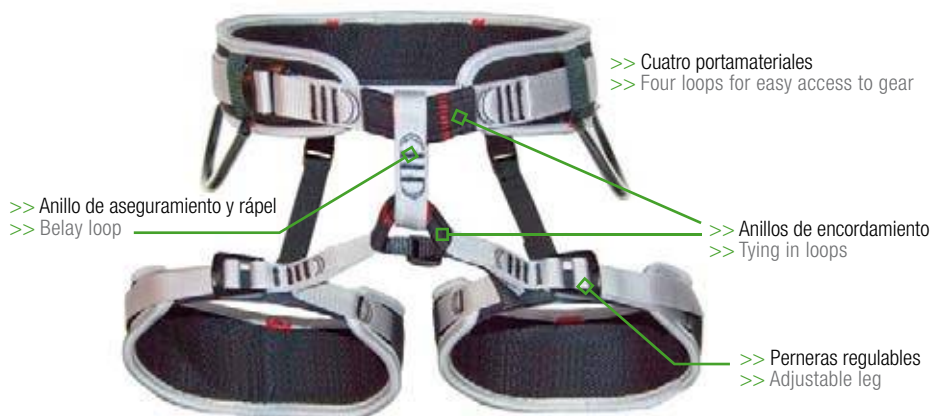
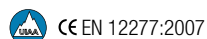

Arnés para escalada | Climbing harness

## Zodiac

ARNÉS · ESCUELA ▶ negro / rojo · black / red  
HARNES · SCHOOL

S-M 440 g / L-XL 560 g

>> aleación ligera aluminio AL 7075-T6 >> poliamida  
>> aluminium light alloy AL 7075-T6 >> polyamide

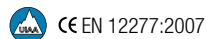

Arnés para top rope, iniciación y escuela  
Top rope and school harness

## Sentinel

ARNÉS · PROFESIONAL ▶ negro / rojo  
HARNES · PROFESSIONAL black / red

Talla única / One size | 1220 g

>> poliamida + acero  
>> polyamide + steel



Arnés para trabajos profesional y detención de caídas  
Work positioning and fall arrest harness



# CASCOS Helmets

Escalada y Alpinismo

## Climbing and mountaineering

- Aberturas de ventilación · Soportes frontal · Hebilla ajuste · Acolchado en barbilla
- Ventilation windows · Headlamp mounting · Adjustment buckle · Chin pad



· Ruleta de regulación  
· Graduation wheel

**CE** Solo para escalada y alpinismo  
Only for climbing and mountaineering  
EN 12492

Solo para escalada y alpinismo  
(CE EN 12492 / UIAA)  
Only for climbing and mountaineering (CE EN 12492 / UIAA)

· Capa poliestireno expandido  
· Polystyrene expanding foam

Solo para escalada y alpinismo



gris · grey

### Jupiter

Carcasa / Shell: ABS

340 g

CE EN 12492



· Capa poliestireno expandido  
· Polystyrene expanding foam

**CE** Solo para escalada y alpinismo  
Only for climbing and mountaineering  
EN 12492

· Ruleta de regulación  
· Graduation wheel

amarillo · yellow

Ultra-Light



### Marte

Carcasa / Shell: PC

280 g

CE EN 12492

material escaladaclimbing gear

Artículo / Item	FUERZA / STRENGTH	MATERIAL	
g	kN	mm	Actividades / Uses
<b>Cascos / Escalada - Helmets / Climbing</b>			
Jupiter	340	530-610	ABS / Poliestireno · Polystyrene / PA
Marte	280	530-610	PC / EPS / Poliestireno · Polystyrene / PA



Cuerda doble dinámica · Half dynamic rope



Combination 1: Ø8,5 mm x 60 m



Combination 2: Ø8,5 mm x 60 m

Civetta 8.5 *New*

PA

45 g/m



**drytreatment**

Teflon® by Dupont



Combination 1: Ø8,5 mm x 60 m



Combination 2: Ø8,5 mm x 60 m

Cuerda dinámica doble / Half dynamic rope

<b>Diámetro / Diameter (mm)</b>	8,5
<b>Peso / Weight (g/m)</b>	45
<b>Número de caídas / Number of falls</b>	10.11
<b>Fuerza de choque / Maximal impact force (kN)</b>	5
<b>Deslizamiento de la camisa / Sheath slippage (%)</b>	0,1
<b>Alargamiento estático / Static elongation (%)</b>	7
<b>Alargamiento dinámico / Dynamic elongation (%)</b>	35
<b>Test de nudos / Knotability</b>	1
<b>Material</b>	PA

 COMPACT TERMINATION

Tecnología especial utilizada para los extremos de la cuerda. En una longitud de 15 mm, la hebra del núcleo y la vaina están compactados.

Special technology used for the ends of the rope. In a length of 15 mm, the core strand and sheath are connected into one unit.

 MIDPOINT OF ROPE

La mitad de la cuerda está visiblemente marcada por un color. Este marcaje no interrumpe la estructura del núcleo y sus propiedades mecánicas.

At half of the length, the rope is visibly marked by colour, which does not interrupt the core structure and its mechanical properties.



## Cuerda semi-estática tipo A · Semi-static rope type A

Static 10.5 *New*

PA

71 g/m

 CE EN 1891
Cords *New*
 CE EN 564

Ø10,5 mm x 200 m

Cordino auxiliar · Auxiliary cord



Ø7 mm x 100 m :: 34 g/m :: 1300 daN



Ø6 mm x 100 m :: 23,2 g/m :: 1000 daN



Ø4 mm x 100 m :: 12,7 g/m :: 340 daN

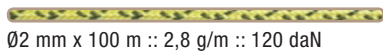

Ø2 mm x 100 m :: 2,8 g/m :: 120 daN

## Cuerda semi-estática · Semi-static rope

<b>Diámetro / Diameter (mm)</b>	10,5
<b>Peso / Weight (g/m)</b>	71
<b>Número de caídas / Number of falls</b>	20
<b>Peso material del alma / Relative mass of sheaths (%)</b>	36
<b>Peso funda exterior / Relative mass of cord (%)</b>	64
<b>Deslizamiento de la camisa / Sheath slippage (%)</b>	3,4
<b>Alargamiento / Elongation 50-150 kg (%)</b>	3,4
<b>Encogimiento / Shrinkage (%)</b>	1,9
<b>Resistencia a la rotura / Tenacity (kN)</b>	30
<b>Resistencia con un nudo en ocho / Min. tenacity with knots (kN)</b>	18
<b>Fuerza de choque / Maximal impact force (kN)</b>	5,3
<b>Material</b>	PA
<b>Tipo de cuerda / Type</b>	A

Significado del marcaje · Marking meaning

KN ↔ ↕ Ⓞ CE

↔ Resistencia del mosquetón en el sentido del eje principal · Connector strength in the major axis direction

↕ Resistencia del mosquetón en el sentido perpendicular al eje principal · Connector strength in the perpendicular major axis direction

El newton es la unidad de fuerza en el Sistema Internacional de Unidades.  
1 KN = 1.000 newton  
1 KN = aprox. 100 Kilogramos fuerza · A kilonewton (kN) is a SI-multiple (see prefix kilo) of the force unit newton and equal to one thousand newtons (1,000 N)

Standard europeo que marca las resistencias mínimas para todos los mosquetones · Connectors in Europe must conform to standard EN 12275:1998 "Mountaineering equipment - Connectors - Safety requirements and test methods"



Ⓞ Resistencia del mosquetón en el sentido del eje principal con el gatillo abierto · Connector strength in the major axis direction with de gate in an open position



material escaladaclimbing gear

Tabla comparativa

Comparative table

Artículo / Item	<b>g</b>	<b>↔</b>	<b>↕</b>	<b>Ⓞ</b>	TIPO / TYPE EN 12275	SEGURO	CIERRE LOCK	MATERIAL	
	g	mayor / long kN	menor / minor kN	abierto / open kN					Actividades / Uses
<b>Mosquetones · Connectors</b>									
<b>Cíclope Sec 1</b>	85	24	8	8	HMS		Rosca / Screw	AL 7075-T6	• • •
<b>Cíclope Sec 2</b>	90	24	8	8	HMS		Auto 2 / Twist	AL 7075-T6	• • •
<b>Minotauro Sec 1</b>	65	28	9	9	HMS	•	Rosca / Screw	AL 7075-T6	• • •
<b>Fenix Sec 1</b>	68	25	7	7	H	•	Rosca / Screw	AL 7075-T6	• • •
<b>Fenix Sec 2</b>	73	25	6	6	H	•	Auto 2 / Twist	AL 7075-T6	• • •
<b>Fenix Sec 3</b>	75	25	7	7	H	•	Auto 3 / Triple	AL 7075-T6	• • •
<b>Centauro Sec 1</b>	61	22	8	8	H	•	Rosca / Screw	AL 7075-T6	• • •
<b>Maillon-100</b>	135	40			Q		Rosca / Screw	Acero / Steel	• • •
<b>Maillon-80</b>	77	25	10		Q		Rosca / Screw	Acero / Steel	• • •
<b>Centauro bg</b>	54	25	8	7	B			AL 7075-T6	•
<b>Centauro sg</b>	54	22	8	8	B			AL 7075-T6	•
<b>Pegaso sg</b>	34	22	7	7	B			AL 7075-T6	•
<b>Pegaso wg</b>	30	22	8	8	B			AL 7075-T6	•
<b>Quimera bg</b>	47	28	9	9	B			AL 7075-T6	•
<b>Quimera sg</b>	46	25	8	8	B			AL 7075-T6	•
<b>Quimera wg</b>	35	25	7	7	B			AL 7075-T6	•
<b>Perseo wg</b>	28	20	8	7	B			AL 7075-T6	•



Cintas exprés / Cintas

Quickdraws / Slings

### Dyneema 10-11 Rb

Dyneema®

6 g

↔ 22 kN · 110 x 10 mm

CE EN 566:2007



amarillo · yellow

negro · black

### Nylon 16-11 WRb

PA

12 g

↔ 22 kN · 110 x 16 mm

CE EN 566:2006



gris · grey



Tabla comparativa

Comparative table

Artículo / Item	g	kN	cm	mm	MATERIAL	CON GOMA / WITH RUBBER		Actividades / Uses
<b>Cintas exprés / Cintas · Quickdraws / Slings</b>								
<b>Centauro Set</b>	120	22	11	16	PA / AL 7075-T6			•
<b>Pegaso Set 1</b>	70	22	11	10	Dyneema® / AL 7075-T6			•
<b>Pegaso Set 2</b>	66	22	11	10	Dyneema® / AL 7075-T6			•
<b>Quimera Set 1</b>	91	22	11	12	Dyneema® / AL 7075-T6			•
<b>Quimera Set 2</b>	103	22	11	12	Dyneema® / AL 7075-T6			•
<b>Quimera Set 3</b>	80	22	11	12	Dyneema® / AL 7075-T6			•
<b>Perseo Set</b>	62	20	11	10	Dyneema® / AL 7075-T6			•
<b>Quimera Indoor Set</b>	122	23	11	12	Dyneema® / AL 7075-T6			•
<b>Centauro Indoor Set</b>	143	22	11	16	PA / AL 7075-T6			•
<b>Dyneema 12-20 WRb</b>	14	22	20	12	Dyneema®			•
<b>Dyneema 12-11 Rb</b>	10	22	11	12	Dyneema®	•		•
<b>Dyneema 10-11 Rb</b>	6	22	11	10	Dyneema®	•		•
<b>Nylon 16-11 WRb</b>	12	22	11	16	PA			•

### Via ferrata set

PA · AL 7075-T6

505 g

↔23 kN · 1100X78 mm



CE EN 566:2004/T

CE EN 958:2007



### Ferrata Asegurador · Via ferrata

Mosquetones de alta resistencia, amplios, automáticos y de fácil manejo.

High strength, wides, automatic and easy handling connectors.



· Cinta cosida de alta resistencia  
· High strength ribbon stitched

· Sistema en V  
· V System

### Ascender-L

AL 7075-T6 · 205 g

↔4 kN · Ø8-13 mm



CE EN 567:1998

verde mate · matte green



Puño izqdo  
Left hand

### Ascender-R

AL 7075-T6 · 205 g

↔4 kN · Ø8-13 mm



CE EN 567:1998

champán mate · matte champagne



Puño dcho  
Right hand



Descensores · Descenders



Tecnología · Technology

Aplicada al diseño y fabricación del material de escalada, para conseguir las mejores prestaciones con el menor peso posible.

Applied to design and manufacturing of climbing gear, getting the best performance with the lowest possible weight.

Fiabilidad · Reliability

Productos que cumplen las normas EN con la marca CE, testadas en laboratorio y probados en pared por nuestro equipo de escaladores y alpinistas.

Products that comply with standards CE labeled, tested in laboratory and by our climbers and mountaineers team.

Diseño · Design

Nuestros productos de escalada tienen diseño útil y atractivo, moderno y llamativo. Our climbing products have an attractive, modern and striking design.

Eficacia · Efficacy

El material sirve para el uso para el que fue ideado y diseñado, ayudando al escalador en sus operaciones de ascenso y descenso, seguridad y rescate.

The material is used for the purpose for which it was conceived and designed by helping climber in its ascent and descent, safety and rescue operations.



oro mate · matte gold

Sirena 2

AL 7075-T6

61 g · <->10 kN · Ø8-11 mm

azul mate · matte blue



Sirena 4

AL 7075-T6

90 g · <->10 kN · Ø8-11 mm



Ø23

← verde mate  
· matte  
green

Ø49

8

AL 7075-T6

110 g · ↔ 35 kN · Ø49-Ø23 mm



New

Ø50

← azul mate ·  
matte blue

Ø25

Octopus

AL 7075-T6

167 g · ↔ 40 kN · Ø50-Ø25 mm

material escaladacimbing gear







naranja mate ·  
matte orange

Leviatan\*

AL 6061

235 g · 28 kN · Ø13

 CE EN 12278:2007

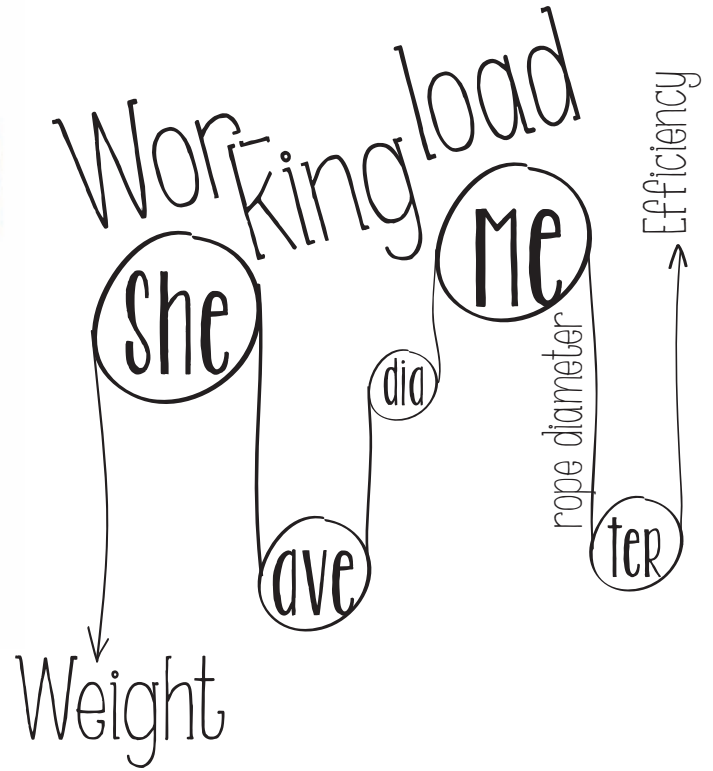

naranja mate ·  
matte orange

Aelo\*

AL 6061

271 g · 32 kN · Ø13

 CE EN 12278:2007



rojo mate ·  
matte red

Estirge\*

AL 6061

120 g · 20 kN · Ø12

 CE EN 12278:2007

\* Uso exclusivo para cuerdas, no esta diseñada para el uso con cables · Only for rope use not designed for wire



# ECOQUIP 2<sup>®</sup>

Sistema de arenado en humedo



# GLOVALZUR



Soporte Técnico personalizado



Repuestos permanentes



La mejor calidad



Llamada de Emergencia



Instalación incluida







## ► La tecnología EcoQuip<sup>2</sup> lidera el camino

### EcoQuip 2 EQp

Potente. Portátil. Profesional.

Con un peso de tan solo 220 lb (99.8 kg), el EQp es fácil de transportar de un trabajo de preparación de superficie a otro. Esta potente máquina puede realizar el arenado con una presión máxima de 150 psi y puede manejar la mayoría de las cosas que ofrece un compresor de 375 cfm, pero está optimizada para funcionar bien con un compresor de 185 cfm. Además, puede funcionar durante un máximo de 90 minutos entre recargas

- Carro portátil con asas de elevación: pesa solo 220 lb (99.8 kg)
- Bajo consumo de agua, menos desorden: utiliza menos de 1 cuarto de galón/min de agua
- Presiones de arenado máximas de 150 psi (10.3 bares)
- Tamaño del recipiente de 2.0 pies cúbicos (57 l): contiene aproximadamente (4) bolsas de materiales de 55 lb (25 kg)



#### CONTROL DE ARENADO

Modelo	N.º de pieza	Neumático*	Eléctrico*	ATEX	Descripción
EQp	278860				Las unidades portátiles presentan un alojamiento recubierto y un regulador de entrada de agua para la conexión de la manguera.
EQp	278861*	X		X	
EQp	278862*	X		X	

\*Los paquetes incluyen una manguera de arenado de 50 pies (15 m) con controles de arenado neumático, boquilla estándar n.º 4 o n.º 5.

### EcoQuip 2 EQm

Unidad portátil de tamaño mediano

Con un tamaño pequeño y una carretilla de mano incorporada con ruedas de gran tamaño, el equipo EQm es ideal para lugares de trabajo pequeños y el arenado en áreas no convencionales. Además, este arenador compacto es capaz de manejar cualquier tipo de proyecto, desde la limpieza hasta la preparación de superficies.

- Unidad autónoma sobre ruedas
- Rango de presión de arenado de 25 a 175 psi (1.7 a 12.1 bares)
- Ruedas extragrandes para una fácil portabilidad
- Tamaño del recipiente de 3.5 pies cúbicos (99 l): contiene aproximadamente (8) bolsas de materiales de 55 lb (25 kg)



#### CONTROL DE ARENADO

Modelo	N.º de pieza	Neumático*	Eléctrico*	ATEX	Descripción
EQm	262950				Las unidades móviles presentan un alojamiento recubierto y un regulador de entrada de agua para la conexión de la manguera.
EQm	262952*	X			
EQm	262953*		X		
EQm	262954*	X		X	

\*Los paquetes incluyen una manguera de arenado de 50 pies (15 m) con controles eléctricos o neumáticos de arenado (la máquina acepta cualquier tipo de manguera), boquilla estándar n.º 7 y juego de herramientas.



## ALTA PRODUCCION

### EcoQuip 2 EQs

#### Unidad de patín básica para alta producción

El equipo de arenado húmedo EcoQuip 2 EQs de Graco es una unidad independiente diseñada para abordar la mayoría de los proyectos de arenado convencionales. El equipo EQs se fabrica de acuerdo con estándares exigentes, y se pueden instalar de forma segura sobre una plataforma o la cubierta de un barco.

- Patín básico con el mismo rendimiento que unidades de mayor producción
- Cabe dentro de una plataforma de camión de 6 pies (1.8 m) para un fácil transporte
- Marco y alojamiento protectores recubiertos
- Un recipiente de 6.5 pies cúbicos (184 l) contiene aproximadamente (16) bolsas de materiales de 55 lb (25 kg)



#### CONTROL DE ARENADO

Modelo	N.º de pieza	Neumático*	Eléctrico*	ATEX	Descripción
EQs	262960				Los modelos estándar presentan un marco y un alojamiento protectores recubiertos.
EQs	262962*	X			
EQs	262963*		X		
EQs	262964*	X		X	

\*Los paquetes incluyen una manguera de arenado de 50 pies (15 m) con controles eléctricos o neumáticos de arenado (la máquina acepta cualquier tipo de manguera), boquilla estándar n.º 8 y juego de herramientas.

### EcoQuip 2 EQs Elite

#### Sistema completamente cargado de alta producción

El equipo EcoQuip 2 EQs Elite está construido para contratistas que quieren lo mejor. Equipado con un marco y un alojamiento protectores de acero inoxidable, soporte para manguera, escalón, colador de materiales, válvula de dosificación de agua y un estante para materiales, este sistema completamente cargado facilita la preparación para el trabajo y el comenzar a ganar dinero.

- Cabe dentro de una plataforma de camión de 6 pies (1.8 m) para un fácil transporte
- Fabricado para soportar las condiciones de trabajo más difíciles
- El marco protector soporta 5 veces la capacidad de elevación de la máquina
- Un recipiente de 6.5 pies cúbicos (184 l) contiene aproximadamente (16) bolsas de materiales de 55 lb (25 kg)



#### CONTROL DE ARENADO

Modelo	N.º de pieza	Neumático*	Eléctrico*	ATEX	Descripción
EQs Elite	262970				Los modelos Elite incluyen marco protector de acero inoxidable, alojamiento de acero inoxidable, válvula de dosificación de agua, gestión de bolsas (escalón y estante), soporte para manguera, filtro de entrada de aire/válvula de bola y juego de colador de materiales.
EQs Elite	262972*	X			
EQs Elite	262973*		X		
EQs Elite	262974*	X		X	

\*Los paquetes incluyen una manguera de arenado de 50 pies (15 m) con controles eléctricos o neumáticos de arenado (la máquina acepta cualquier tipo de manguera), boquilla HP n.º 8 y juego de herramientas.





## EcoQuip 2 EQ400t Elite

El remolque de arenado abrasivo remolcable de mayor tamaño completo con sistema integrado de arenado y compresor diésel

La máquina de arenado húmedo EcoQuip 2 EQ400t está diseñada para los proyectos más exigentes de alta producción y se comercializa con dos opciones de compresor. La primera opción es un compresor de nivel 3 con 375 cfm a 125 psi. La segunda opción es un compresor de nivel 4i con 425 cfm a 175 psi.



### CONTROL DE ARENADO

Modelo	N.º de pieza	Neumático*	Eléctrico*	Emisiones	Descripción
EQ400t Elite	262993			T3	Todos los remolques son modelos Elite, que incluyen válvulas de dosificación de agua y alojamiento de acero inoxidable.
EQ400t Elite	262994*	X		T3	
EQ400t Elite	262995*		X	T3	
EQ400t Elite	262996			T4i	
EQ400t Elite	262997*	X		T4i	
EQ400t Elite	262998*		X	T4i	

\*Los paquetes incluyen una manguera de arenado de 50 pies (15 m) con controles eléctricos o neumáticos de arenado (la máquina acepta cualquier tipo de manguera), boquilla HP n.º 8 y juego de herramientas.

## Juego de herramientas de Graco

Todos los modelos EcoQuip 2 (excepto el EQp) están equipados con un juego de herramientas de Graco. El juego incluye válvula de retención de repuesto, boquilla y juntas de levas, fusibles de repuesto, líquido sellador de cuellos, válvula de seguridad para mangueras de arenado, cable de conexión de 12 voltios para mangueras de arenado eléctricas, herramienta de verificación de presión y llaves para el circuito de arenado. Los modelos Elite también están equipados con colador para el recipiente de materiales.







## Termos



P10

The convenience of carrying your favourite foods and drinks always with you, at the ideal temperature.

La comodidad de llevar contigo tus comidas y bebidas preferidas, siempre a la temperatura idónea.





Stainless steel  
beverages thermos  
Termos para líquidos  
en acero inoxidable



12h. ☀️ 24h. ❄️



0,50 L 1800500	0,75 L 1800750	0,1 L 1800100
73ø 165 mm 251 g	82ø 293 mm 508 g	82ø 328 mm 570 g



0,50 L 180050A	0,75 L 180075A	0,1 L 180010A
-------------------	-------------------	------------------



With a practical cap and a lid that works as a glass.  
Con un práctico tapón y una tapa que se convierte en vaso.



Stainless steel  
food thermos  
Termos para comida  
en acero inoxidable

10h. ☀️ 24h. ❄️



With practical airtight  
containers for different  
food.  
Con prácticos recipientes  
herméticos para diferentes  
alimentos.



1 L  
P10  
140 x 200 x 140 mm  
780 g



1,5 L  
P15  
140 x 240 x 140 mm  
850 g



Cover included  
Fundas incluidas





Non-stick aluminum cooking sets  
Menaje de aluminio antiadherente

Stainless steel cooking sets  
Menaje de acero inoxidable

1,25 L



LP1NSC

356 g

1,6 L



LP2NSC

465 g

1,7 L



New cover  
Nueva funda



8817FN

412 g

2,5 L



New cover  
Nueva funda



8820FN

694 g

Lunch boxes  
Fiambreras

1,2 L



6904

286 g

1,2 L



6814

336 g

Mug  
Taza

0,4 L



6206

75 g

Mugs  
Tazas

0,4 L



1600-03 103 g

0,5 L



1600-04 139 g

Bowl  
Bol

1 L



8309

110 g

Plate  
Plato

ø 22 cm



1900-22

191 g

Cutlery  
Cubiertos



1410FN 78 g

Handle  
Mango



029 44 g





# FRP SYSTEM®

Aplicación de resina, gelcoat y fibra de vidrio

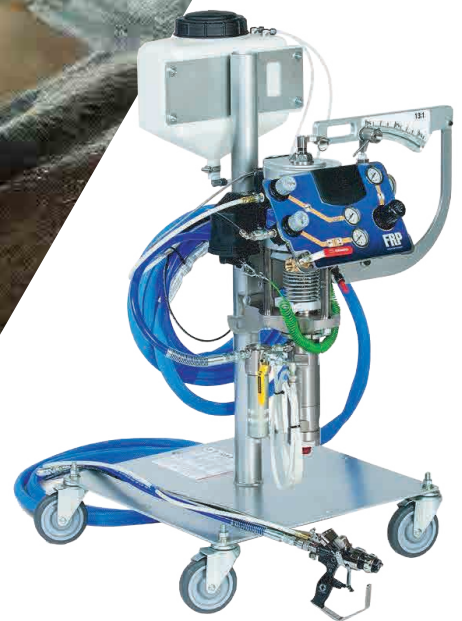

# GLOVALZUR



Soporte Técnico personalizado



Repuestos permanentes



La mejor calidad



Llamada de Emergencia



Instalación incluida







## Equipo de Gelcoat - Mezcla y aplic. uniforme

### Hemos incrementado la calidad para los equipos FRP de alto rendimiento

Los dosificadores FRP y las pistolas de aplicación RS™ de Graco, fabricados con componentes Graco de eficacia demostrada, proporcionan un sistema de tecnología avanzada, duradera y asequible.

### Garantizan una correcta relación de mezcla

Como usted sabe, una cantidad de catalizador insuficiente en la mezcla crea puntos blandos que reticularán más lentamente. Gracias a los dosificadores FRP de Graco, obtendrá una relación de mezcla uniforme que permitirá un reticulado uniforme, traduciéndose en una buena calidad de las piezas y mayor productividad. De hecho, el sistema se ha optimizado para proporcionar estabilidad en la relación.

### Coste de adquisición menor

- Fácil mantenimiento y menor número de piezas de recambio
- Juntas de sellado más duraderas que reducen el tiempo de paro necesario para el mantenimiento
- Bombas con mayor tiempo entre mantenimientos preventivos
- No necesita la botella de sobrecarga, para cebar la bomba requiere menos piezas, menos disolvente y menos resina



Mezcla Uniforme

Equipos de gelcoat de Graco





Soporte Técnico personalizado



Repuestos permanentes



La mejor calidad



Llamada de Emergencia 24h



Instalación incluida

## Aplicación de Fibra y Resina Sistema de Corte

### Equipo de gestión de hebras

- Guías mejoradas: evitan enredos y aumentan el tiempo de funcionamiento

### Equipo de catalizador alimentado por gravedad

- Alimentando constantemente la bomba del catalizador

### Motor neumático NXT® de Graco

- Menor carrera de la bomba para una mejor calidad de pulverización
- Fiabilidad demostrada en el sector

### Motor neumático equilibrado

- Proporciona la misma presión de salida en carrera ascendente y carrera descendente
- Abanico de pulverizado más uniforme

### Panel de control

- Interfaz real con todos los indicadores

### Carro ligero y estable

- Fácil de maniobrar

- Pistola para proyección de resina con corte de fibra, con mezcla interna

### Sistema de corte de Graco

### Control DataTrak™ opcional

- Contador del consumo de resina: ayuda a garantizar la calidad del producto realizando el seguimiento de contabilidad de resina por pieza, por turno y por día
- Realiza el seguimiento de los ciclos para elaborar un programa de mantenimiento preventivo
- Visualiza el caudal en tiempo real: elimina la purga de material causada por boquillas de pulverización desgastadas







## Botellas de aluminio



32-YE

Open your most practical side to light and resistant bottles that you'll carry with you at all times.

Abre tu lado más práctico a unas botellas ligeras y resistentes de las que no podrás prescindir.







## Aluminum bottles

### Botellas de aluminio



Futura

Our narrow-mouth bottle, in 4 sizes and 8 colours.  
Nuestra botella de boca estrecha, en 4 tamaños y 8 diferentes colores.



Classic

Our wide-mouth bottle, in 3 sizes and 8 colours.  
Nuestra botella de boca ancha, en 3 tamaños y 8 colores diferentes.



For absolute food safety, we cover the inside of all our aluminum bottles with a safe and resistant varnish of polyamide.

Para una absoluta seguridad alimentaria, recubrimos el interior de todas nuestras botellas de aluminio con un seguro y resistente barniz de poliamida.

A complete collection of light, resistant and safe bottles.

Una completa colección de botellas ligeras, resistentes y seguras.

### General features Características generales

1  
**99.7% ALU**

Pure aluminum, one piece extruded

Fabricada por extrusión en aluminio puro

2  
**NO BPA PHT PB**

No BPA, phthalates, lead or other harmful substances

Libre de bisfenol, ftalatos, plomo u otras sustancias perjudiciales

3

Safe and resistant internal coating of polyamide varnish

Recubrimiento interior de barniz de poliamida, seguro y resistente

4

Tight closure (even for carbonated drinks)

Cierre hermético, incluso para bebidas con gas

5

Very light

Muy ligera

6

Non toxic food grade powder coating

Exterior de pintura en polvo atóxica

7

Doesn't retain or impart flavors

No retiene ni transmite los sabores

8

Reusable and recyclable

Reutilizable y reciclable

### Care and use Uso y limpieza



# GAHESA

## JAFE

### ARENADORAS MINI

arenadoras de precisión JAFE  
equipos completos de arenado  
abrasivos

4



arenadora

mAs



# piedra



# metal

# nueva arenadora **jafe** mAs



# madera



# GAHESA



# nueva arenadora **jafe** mAs

## nueva arenadora 10 **jafe** mAs

Nueva Pistola JAFE arenado **mAs**: ligera y ergonómica, diseñada y fabricada por GAHESA evolucionando su anterior modelo.

Nueva manguera arenado antiestática: **mAs** resistente, cómoda y segura. Especialmente fabricada para trabajos abrasivos dura hasta 5 veces mas. Es un 200% mas flexible.

**mAs** rápida y ahorradora: Eliminamos el exceso de abrasivo sin presión (borbotón) y perdidas de tiempo en arranques y paradas.

**mAs** estable: Añadimos una pata delantera mas.

## nueva arenadora 30 **jafe** mAs

Nueva Pistola JAFE arenado **mAs** ligera y ergonómica, diseñada y fabricada por GAHESA evolucionando su anterior modelo.

Nueva manguera arenado: **mAs** resistente y mas cómoda. Especialmente fabricada para trabajos abrasivos dura hasta 5 veces mas. Es un 200% mas flexible.

**mAs** rápida y ahorradora: Nuevo sistema QSS Quick Start Stop. Eliminamos el exceso de abrasivo sin presión (borbotón) y perdidas de tiempo en arranques y paradas.

**mAs** productiva: Capaz de trabajar con boquillas de 6 mm. cilíndricas y 5 mm. venturi.

**mAs** eficaz: Filtro de aire mas grande y con mayor filtrado.

**mAs** cómoda: Nuevo sistema de asa retráctil. Nueva asa delantera y patas inferiores.

COMPRESOR MÍNIMO: DECO 3/25 PLUS - 470 l./m.



### ESPECIFICACIONES TÉCNICAS:

Presión máx. de trabajo:	6 bar
Presión óptima de trabajo:	de 4 a 5,5 bar
Consumo de aire:	aplicación standard 250-380 l./m.
Capacidad	- mod. 10 l.: 15 Kg. aprox. - mod. 30 l.: 45 Kg. aprox.
Peso	- mod. 10 l.: 13,5 Kg. - mod. 30 l.: 31,5 Kg.
Medidas	- mod. 10 l.: 36 x 35 x 63 cm. - mod. 30 l.: 50 x 43 x 74 cm

Equipada con ruedas y asa regulable, válvula dosificadora de arena y manómetro de presión. Despresurización automática al soltar el gatillo de la pistola.

### SECTORES de APLICACIÓN:

**Piedra:** Limpieza de grafitis, fachadas, suelos, monumentos, saneamiento de hormigón, efectos decorativos,...

**Metal:** Decapado de pintura, limpieza de óxido, tratamiento de superficies, piezas y máquinas industriales, restauración de coches,...

**Madera:** Decapado de barniz, restauración de muebles y retablos,...

**Náutica:** Limpieza de barcos de recreo.

**Vidrio:** Decoración y grabados.

### ABRASIVOS ADMITIDOS:

Silicato - Micro partículas de vidrio - Corindón - Granalla - Vidrio - Silicato de aluminio - Granate - Carbonato cálcico - Bicarbonato sódico

## Arenado sin niebla + Recuperación del abrasivo **Zentron JAFE**

\* LIMPIO y ECOLÓGICO - Este accesorio para la Arenadora JAFE permite al operador arenar sin niebla. Ideal para interiores, sitios cerrados y zonas públicas

\* AHORRE TIEMPO y DINERO - El Zentron JAFE permite recuperar fácilmente el abrasivo usado por medio de un aspirador y reutilizarlo.

\* FLEXIBLE y EFECTIVO - Tiene diferentes posiciones para aplicar más o menos fuerza dependiendo de la distancia y la superficie.

\* ALTA CALIDAD - 100% hecho en España.

\* FÁCIL DE USAR - Ergonómico y realizado con materiales ligeros.



### EQUIPAMIENTO de SERIE:

		Arenadora jafe 10l. ó 30l.
		Pistola especial arena JA-FE
		Juego de mangueras, 5 m.
		Boquilla estándar carburo de tungsteno Ø 2,5 mm. cilíndrica
		Tolva carga de arena
		Tamiz de acero inoxidable
		Bolsa de abrasivo estándar medio 12 Kg.
		Material de protección:
		- Pantalla protectora
		- Guantes
		- Mascarilla autofiltrante.
		- Tapones de protección auditiva
		- Caperuza de protección





# King<sup>®</sup>

Spray Airless para  
Recubrimientos Protectores

PROVEN QUALITY. LEADING TECHNOLOGY.





Los Sprayers Airless Graco han sido la marca preferida de la industria por más de 60 años. Cuando busque una bomba de recubrimientos protectora de un solo componente confiable, duradera y resistente para hacer el trabajo - Graco es tu mejor opción.



“Confío en la marca que nunca me defraudó”

- Propietario de Sprayer Graco





**E**l King está completamente equipado y preparado para los trabajos más difíciles.

### **Caja de Herramientas**

- Convenientemente montada en el carro
- Guarda tus herramientas para el día a día

### **Protector del pistón**

- Evite lesiones potenciales en los puntos de apriete mientras la bomba está en movimiento.
- Proteje contra los escombros

### **Xtreme<sup>®</sup> Lowers - (MaxLife shown)**

- Fácil de mantener con desmontaje rápido
- Nuevos empaquetados para mayor sellado
- Disponible en MaxLife<sup>™</sup> para mayor duración

### **Manguera de succión mejorada**

- Más corta para mejor limpieza
- Menos pérdida de material

### **Exposed Thermally Isolated Poppets**

- Accesible para rápido mantenimiento

### **Válvula antihielo**

- Reduce el hielo en las válvulas principales

### **Probado motor XL**

- Transiciones suaves y precisas
- Baja pulsación, incluso con múltiples pistolas
- Cubierta removible para el mantenimiento de la válvula

### **Robust Air Controls**

- Filtro regulador de alta capacidad
- Opción de lubricador para funcionamiento en condiciones extremas

### **Carro con ruedas**

- Para mayor portabilidad y manejo
- Ruedas antipinchazos





# PROFESIONAL

Equipamiento profesional para alta montaña, trabajo vertical, campamento y exploración

## TEXTIL

Capa base, impermeables, 2da y 3era capa



## VERTICAL

Mosquetones, arneses, cuerdas, cascos normados



## MOCHILAS

Trekking, Ultralight, Alpinismo, Expedición



## COMPLEMENTOS

Socks, Lentes, Guantes, Survivor



Plegables, Aluminio, Carbono



## BASTONES

Canadienses, pabellones, montaña



## TIENDAS

Zapatillas, sandalias, botas de montaña y plantillas



## CALZADO

Sacos fibra/pluma, sábanas, fundas y aislantes



## SLEEPING

Certificados:





negro · black

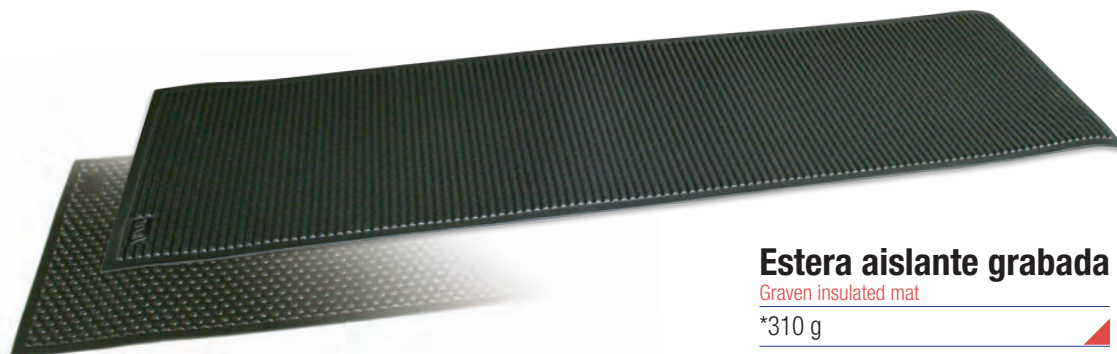

**Estera aislante grabada**

Graven insulated mat

\*310 g



azul · blue

**Aislante Profesional Plus**

Plus Professional mat

\*500 g

azul / plomo · blue / plumb

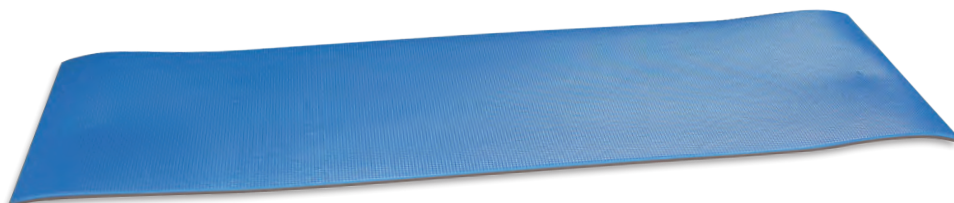

**Aislante piramidal bicolor**

Pyramidal bicolor mat

\*370 g

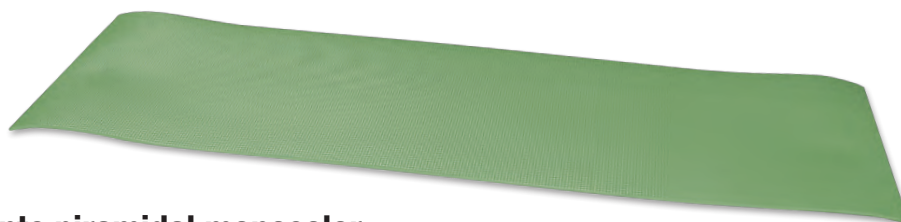

verde · green

**Aislante piramidal monocolor**

Pyramidal monocolor mat

\*300 g



**Autohinchable PAD2**

COLCHONETA AUTOHINCHABLE  
SELF INFLATING MAT

1,080 Kg | 183 x 51 x 3 cm

▶ verde / green

>> Bolsa de transporte: Ø18 x 26 cm >> Poliéster 75D, recubrimiento PVC >> Kit de reparación

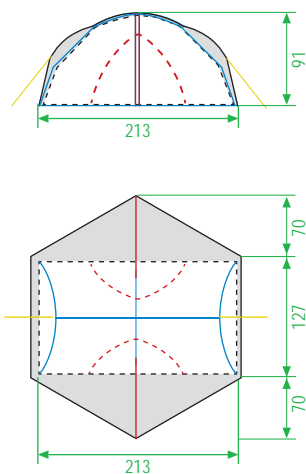

► COD. 019 ocean



### Drach 2

Light tent

2,180 kg · Armazón de duraluminio · 2 puertas	Duraluminum poles · 2 doors
Techo / Fly: W/P 3000 mm	Suelo / Floor: W/P 3000 mm
Costuras termo-selladas · Bolsa de transporte	Thermo-sealed seams · Transport bag

## BLUE series Iglú Igloo

Tejido techo 75D 185T PES recubrimiento PU Columna de agua: 3000 mm >> Tejido interior 70D 190T PA Taffeta impermeable y transpirable >> Tejido suelo 210D PES taffeta recubrimiento PU Columna de agua: 3000 mm.

Fly fabric 75D 185T PES and PU coated. Water column of 3000 mm >> Inner fabric 70D 190T PA Taffeta. Waterproof and breathable >> Floor fabric 210D PES Taffeta and pu coated. Water column of 3000 mm

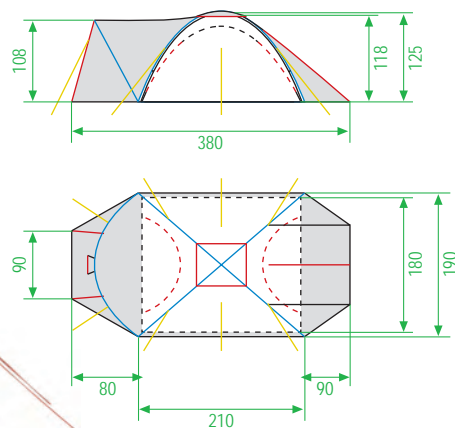

► COD. 019 ocean



### Matrix 3

IGLOO · 3 seasons

4,880 kg · Armazón fibra de vidrio · 2 puertas	Fiberglass poles · 2 doors
Techo / Fly: W/P 3000 mm	Suelo / Floor: W/P 3000 mm
Avance · Costuras termo-selladas · Bolsa de transporte	Vestibule area · Thermo-sealed seams · Transport bag



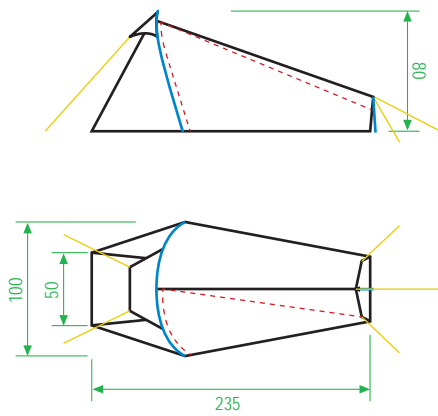

► COD. 019 ocean



**Avin 1**  
Light tent

1,040 kg · Armazón de duraluminio · 1 puerta	Duraluminum poles · 1 door
Techo / Fly: W/P 3000 mm	Suelo / Floor: W/P 3000 mm
Doble puerta con mosquitera · Costuras termo-selladas · Bolsa de transporte	Double door with mosquito net · Thermo-sealed seams · Transport bag

**LIGHT series**  
Ligeras Tents

Tejido techo PES recubrimiento PU Columna de agua: 3000 mm >> Tejido suelo PES taffeta recubrimiento PU Columna de agua: 3000 mm.  
Fly fabric PES PU coated. Water column of 3000 mm >> Floor fabric PES Taffeta and pu coated. Water column of 3000 mm



► COD. 019 ocean



**Genova 4**  
Family tent

15,900 kg · Armazón en acero y fibra de vidrio · 2 puertas / 2 habitaciones	Poles of steel and fiberglass · 2 doors / 2 rooms
Techo / Fly: W/P 3000 mm	Suelo / Floor: W/P 3000 mm
Doble puerta con mosquitera · Costuras termo-selladas · Maza de caucho · Bolsa de transporte	Double door with mosquito net · Thermo-sealed seams · Rubber mallet · Transport bag

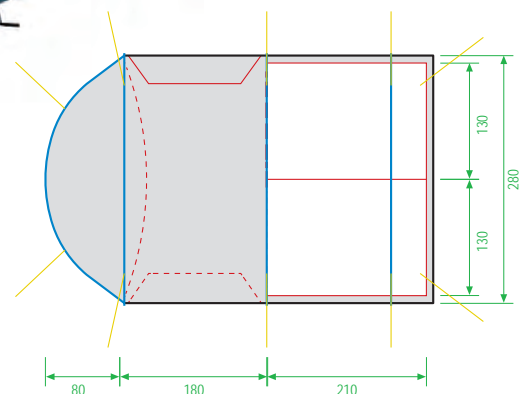

tiendastents

**Family tent**  
Familiar Camping

Tejido techo 75D 185T PES recubrimiento PU Columna de agua: 3000 mm >> Tejido interior 70D 190T PA Taffeta impermeable y transpirable >> Tejido suelo Polietileno rafia recubrimiento PU Columna de agua: 3000 mm  
Fly fabric 75D 185T PES and PU coated. Water column of 3000 mm >> Inner fabric 70D 190T PA Taffeta. Waterproof and breathable >> Floor fabric Polyethylene raffia PU coated. Water column of 3000 mm

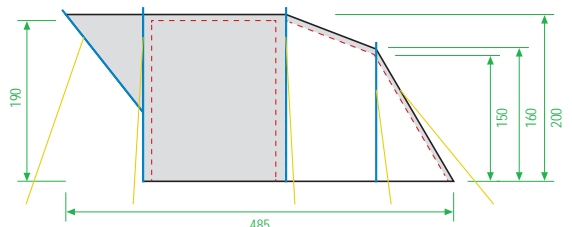



IGLÚ · Expedición \* 4 estaciones

IGLOO · Expedition \* 4 seasons

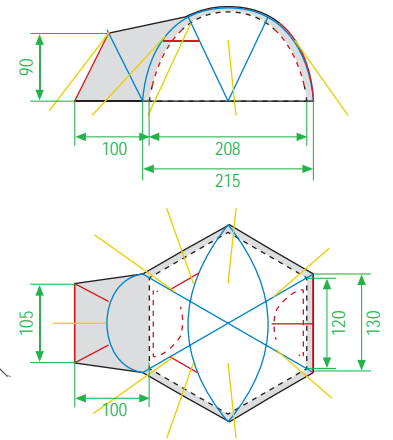

### Mammoth

4,580 kg · Armazón de aluminio · 2 puertas

Aluminum poles · 2 doors

Techo / Fly: W/P 5000 mm

Suelo / Floor: W/P 5000 mm

Avance · Faldón anti-ventisca con recogedores · Costuras termo-selladas · Bolsa de transporte

Vestibule area · Wind/snow stopper flap · Thermo-sealed seams · Transport bag

RED series  
Iglú · Igloo

tiendastents

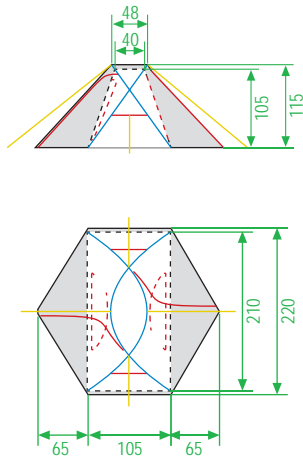

*Best Seller*



### Vinson

2,760 kg · Armazón de aluminio · 2 puertas

Aluminum poles · 2 doors

Techo / Fly: W/P 5000 mm

Suelo / Floor: W/P 5000 mm

Avance · Faldón anti-ventisca con recogedores · Costuras termo-selladas · Bolsa de transporte

Vestibule area · Wind/snow stopper flap · Thermo-sealed seams · Transport bag

RED series  
Iglú · Igloo

**Tejido techo** 40D 240 T PA Ripstop recubierto siliconado / PU Columna de agua: 5000 mm >> **Tejido interior** 40D 240T PA Ripstop impermeable y transpirable >> **Tejido suelo** 210D PA Oxford taffeta recubierto PU. Columna de agua: 5000 mm. Acabado exterior Spray-test ISO 5.



Cama aluminio 25  
Aluminum bed 25

5,300 Kg · 185 x 60 x 25 cm · AL



verde · green

Cama aluminio 45  
Aluminum bed 45

5,500 Kg · 185 x 60 x 45 cm · AL



azul · blue



Artículo Item				Kit de reparación Repair kit			Actividades / Uses			
	Kg	cm			cm					
<b>Mobiliario · Furniture</b>										
Cama de aluminio 25 · Aluminum bed 25	*5,100	185 x 60 x 25	AL		93 x 15 x 10	•	•	•	•	
Cama de aluminio 45 · Aluminum bed 45	*5,000	185 x 60 x 45	AL		94 x 20 x 14	•	•	•	•	



verde / desierto · green / desert

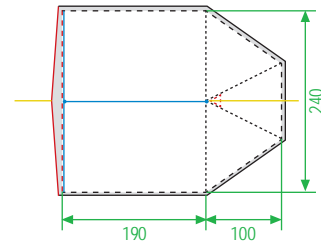
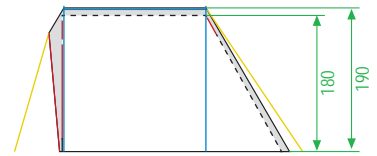

### Aconcagua 26

Camp tent

19,000 kg · Armazón de acero · 1 puerta

Steel poles · 1 door

**Tejido techo** Algodón 100%, con recubrimiento de poliuretano · **Tejido interior** Cotonil / puerta Algodón 100%, con tratamiento hidrofugado · **Tejido suelo** PVC · Maza de caucho · Bolsa de transporte

**Fly fabric** Cotton 100%, PU coated · **Inner fabric** Cotonil / Door: Cotton 100%, with waterproof treatment · **Floor fabric** PVC · Rubber mallet · Transport bag

verde / desierto · green / desert

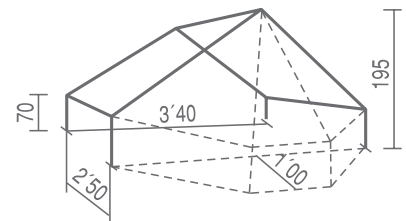

Vista posterior / Back view

laterales enrollables · walls can be rolled up



### Aragüés II

Tents · Marquees

37 kg · Armazón de acero · 1 puerta

Steel poles · 1 door



# EXTRA-LARGE series

Carpas y pabellones · **Tejido techo** Algodón 50% / Poliéster 50% >> **Tejido faldón** PVC >> **Piquetas** acero >> Maza de caucho

>> Bolsa de transporte

**Fly fabric** Cotton 50% / Polyester 50% >> **Lap fabric** PVC >> **Pegs** Steel >> Rubber mallet >> Transport bag

Pabellones · Pavillions **Utilización** almacén, hospital, dormitorio colectivo, comedor >> **Armazón** acero cincado de Ø35 mm >> **Piquetas** angulares y calibradas de acero cincado >> **Tejido** poliéster / algodón de 320 g/m<sup>2</sup>

**Use** store, hospital, collective dormitory, dining room >> **Frame** zinc steel of Ø35 mm >> **Pegs** angular and calibrated of zinc steel >> **Fabric** polyester/cotton of 320 g/m<sup>2</sup>

## Opciones · Options

**A** Laterales enrollables con paños de 2 metros independientes y porches con mástiles. Un lateral o ambos.

Lateral roll-up with 2 meters independent cloth and hallwall with poles. One or both sides.



**B** Suelo fijación con piquetas.  
Floor fixation with pegs.



**C** Cuerpo interior. Consultar las diferentes opciones en tarifa.  
Inner body. To consult the different options in list price.



**D** Tabique separador con puerta.  
Separating partition with door.



tiendastents



versión de 4,5x3 m  
4,5x3 m version



verde · green

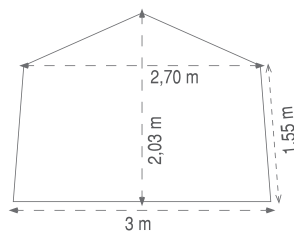

4/6\*\*

4,5 x 3 m

60 kg · \*146 x 36 cm

verde · green



versión de 4,5x8 m  
4,5x8 m version

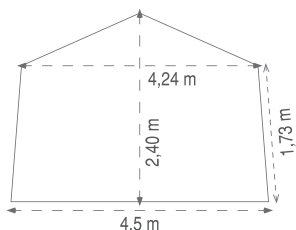

24/26\*\*

10 x 4,5 m

155 kg · \*180 x 56 cm

18/20\*\*

8 x 4,5 m

130 kg · \*180 x 56 cm

14/16\*\*

6 x 4,5 m

105 kg · \*146 x 38 cm



South Base  
Camp





Soporte Técnico personalizado



Repuestos permanentes



La mejor calidad



Llamada de Emergencia



Instalación incluida



## División de Equipos de Aplicaciones Industriales



Monocomponente



Bi-componente  
Proporcionador Mecánico



Bi-componente  
Proporcionador Electrónico  
Control de Proceso



# GLOVALZUR



Soporte Técnico personalizado



Repuestos permanentes



La mejor calidad



Llamada de Emergencia



Instalación incluida



## REACTOR E-10



MODELO	E-10
Presión máxima de trabajo	13,8 MPa (138 bar, 2000 psi)
Presión mínima de trabajo	N/D
Largo máximo de la manguera	32 m (105 pies)
Temperatura máxima del fluido	71°C (160°F)
Salida	5,4 kg (12 lb)/min.
Peso	Con calentador: 72 kg Sin calentador: 68 kg
	<b>CON CALENTADOR DE 1.7 KW</b>





Soporte Técnico  
personalizado



Repuestos  
permanentes



La mejor  
calidad



Llamada de  
Emergencia



Instalación  
incluida



## REACTOR E-20



- Diseñado para dosificar con precisión espumas de poliuretano.
- Presiones de aplicación estables, equivalentes a las obtenidas con un equipo hidráulico.
- Tecnología probada.
- Chasis portátil con ruedas





Servicio de  
personalización



TE5

Open your business, your association, your school... to the bottles with which you will contribute to sustainable development. And customize them.

Abre tu negocio, tu asociación, tu colegio... a unas botellas con las que contribuirás al desarrollo sostenible. Y personalízalas.







## Design your bottle.

Any design you can imagine can be transferred to our bottles thanks to our customization systems.

An original and creative way to customize such an attractive object as our bottles.

Just as any feature of our bottles, the quality and durability of the print is fully guaranteed.

You can choose the type of bottle, its capacity, the cap and the accessories.

We can make your own bottle for minimum order quantity of just 54 pcs!

For further information, do not hesitate to contact us at [laken@laken.es](mailto:laken@laken.es)



LA SOCIÉTÉ  
WALLONNE DES EAUX

Aluminum bottle

## Diseña tu botella.

Gracias a nuestro sistema de personalización, podemos trasladar a nuestras botellas cualquier diseño que puedas imaginar.

Una forma original y creativa de personalizar unos objetos tan atractivos y útiles como nuestras botellas.

La calidad y durabilidad de la impresión están totalmente garantizadas, como el resto de las grandes ventajas de nuestras botellas.

Podrás elegir el tipo de botella, su capacidad, el tipo de tapón, los accesorios...

¡Podemos fabricar tu botella personalizada para pedidos a partir de 54 unidades!

Si quieres más información, ponte en contacto con nosotros a través de [laken@laken.es](mailto:laken@laken.es)

DOLLOMITI

Aluminum bottle



MUSE  
Aluminum bottle



SNOWLEADER  
Insulated steel bottle



SESINO  
Insulated steel bottle



ASEPRI  
Aluminum bottle

PRACTICFOOD  
Insulated steel bottle

Customization





# ACCESORIOS SIN AIRE

Línea completa de accesorios sin aire profesionales de Graco



CALIDAD COMPROBADA. TECNOLOGÍA LÍDER.





## SERIE CONTRACTOR

Al ser la elección número 1 de contratistas de pintura, las pistolas Contractor PC, Contractor y Contractor FTx® de Graco están diseñadas para ser las pistolas de rociado sin aire más confiables y duraderas del mercado.



PATENTADO

Contractor FTx



PATENTADO

Contractor



PATENTE PENDIENTE

Contractor PC



### DISEÑO ERGONÓMICO

- Los diseños ligeros reducen la fatiga del operador
- Contractor y Contractor PC cuentan con un manillar ajustable que proporciona el máximo control y comodidad
- El protector de gatillo desmontable gira hacia afuera del manillar de la pistola para facilitar el acceso al filtro

### BLOQUEO DE GATILLO Y GATILLO DE PISTOLA

- Jalado del gatillo suave y ligero con bloqueo de seguridad simple y con acción del pulgar
- Opciones de disparador personalizadas

### PIVOTE EASYGLIDE

- El exclusivo diseño giratorio de doble asiento reduce la fricción de sellado bajo presión, lo cual hace que esta sea la mejor base giratoria del mercado

### FILTRO DE PISTOLA EASY OUT™

- Se filtra desde adentro hacia afuera para evitar que el filtro colapse

### SOLUCIONES DE REPUESTO DE UNA PIEZA

#### CONTRACTOR Y CONTRACTOR FTx



288488



17Y297

#### CONTRACTOR PC

Reduce el tiempo de inactividad con la reconstrucción de la pistola en 1 pieza durante el trabajo.

## SILVER PLUS™

Al ser la pistola preferida para las aplicaciones de alta presión, la pistola Silver Plus de Graco es conocida por su durabilidad, larga vida útil, rendimiento de rociado y diseño cómodo.



### DISEÑO LIVIANO Y RESISTENTE

- El aluminio forjado duradero soporta entornos de trabajo hostiles
- Peso más ligero que las pistolas de la competencia
- El cuerpo pulido es fácil de limpiar

### EXCLUSIVO DISEÑO DE AGUJA

- La aguja instalada de fábrica no necesita ajustes de gatillo
- Garantizado de por vida contra la rotura
- Máximo rendimiento y larga vida útil

### DISEÑO DE GATILLO DE 2 DEDOS Y MANILLAR

- Manillar con forma adaptada para menos fatiga
- Proporciona más control de la pistola mientras se está rociando

### TUBO DE FLUIDO DE ACERO INOXIDABLE

- El fluido fluye directamente a la punta a través del tubo de fluido de la pistola, dándole la capacidad de rociar materiales más pesados, tales como revestimientos sólidos altos y masillas, hasta 5000 psi (345 bar, 34,5 MPa)

### KIT DE AGUJA DE VISCOSIDAD LIGERA DISPONIBLE

- Proporciona un cierre más rápido para reducir las salpicaduras de material de viscosidad ligera





## TEXTURA DE TRABAJO PESADO

Las pistolas ideales para revestimientos pesados y compuestos de juntas. Estas pistolas cuentan con pasajes sobredimensionados y un diseño sin filtro para un flujo máximo y una atomización superior.



Pistola de textura Azul de trabajo pesado



Pistola de textura Flex Plus™



### RUTA DE FLUIDOS DE GRAN TAMAÑO

- El diseño sin filtro ofrece una restricción mínima y un flujo máximo
- Minimiza la solidificación con materiales pesados
- Reduce la caída de presión para una atomización superior

### DISEÑO DE AGUJA PATENTADO

- La aguja instalada de fábrica no necesita ajustes — nunca.
- Diseño de trabajo pesado para un rendimiento máximo y larga vida útil

### COMPROBADO EN EL LUGAR DE TRABAJO

- Perfecto para una capa delgada en un acabado de nivel 5, paneles de yeso, epóxicos y una gama completa de pinturas e imprimantes

### DISEÑO ERGONÓMICO

- Los manillares que se ajustan a la forma proporcionan el máximo control y comodidad mientras se está rociando
- El gatillo optimizado y el diseño liviano permiten un rociado sin esfuerzo durante todo el día

	CONTRACTOR FTX	CONTRACTOR	CONTRACTOR PC	SILVER PLUS	TEXTURA DE ALTA RESISTENCIA	FLEX PLUS
De 2 dedos	288429, RAC X LTX 515	288420, RAC X LTX 517 288421, RAC 5 286515	17Y042, RAC X LTX 517 17Y043, RAC X LP 517 Incorporado (sin herramientas) ajustable	246240, RAC X LTX 517 235460, sin punta, protector de punta plano 235462, sin punta, acabado fino protector de punta plano	No disponible	246468, RAC X LTX 517 248157, RAC 5 para LineLazer®
De 4 dedos	288430, RAC X LTX 515 288431, RAC 5 286515	288425, RAC X LTX 517		No disponible	241705, RAC X LTX 531, PROTECTOR HD	No disponible
Usa protector	RAC X o RAC 5					
Presión de trabajo máxima	3600 psi (248 bar, 24,8 MPa)			5000 psi (345 bar, 34,5 MPa)	4000 psi (276 bar, 27,6 MPa)	5000 psi (345 bar, 34,5 MPa)
Ruta de fluido	El fluido pasa por el filtro al manillar			El fluido fluye directamente a la punta a través del tubo de fluido de la pistola, sin filtro		
Diámetro de orificio de fluido	0,125 pulg. (3,2 mm)			0,090 pulg. (2,3 mm)	0,125 pulg. (3,2 mm)	0,090 pulg. (2,3 mm)
Materiales	Lacas, tinturas, látex para interior/externo, esmalte y recubrimientos anticorrosivos y elastómeros			Altos sólidos, texturas suaves, masillas y recubrimientos protectores.	Revestimientos pesados y compuestos de juntas	
Kit de reparación	288488		17Y297	235474 (para 235462 use 235475)	241705	235474





# ELIJA LA PUNTA DE ROCIADOR MÁS PRODUCTIVA PARA SU TRABAJO.

Elegir la punta adecuada para el trabajo determinará la calidad de su acabado y le ayudará a ahorrar tiempo y dinero. Cada punta de Graco está 100 % probada para que la tasa de flujo cumpla los estrictos estándares de los contratistas de pintura y garantice la calidad que usted espera de Graco.

- Use tamaños de orificio más pequeños al aplicar materiales viscosos ligeros tales como pinturas y lacas
- Use tamaños de orificios más grandes para mayor viscosidad de revestimientos, tales como látex

MATERIALES QUE SE RECOMIENDA ROCIAR	TAMAÑOS DE PUNTA PLUG
Pintura a base de aceite, lacas y capas claras	0,009 - 0,013
Esmaltes a base de aceite y esmaltes industriales	0,013 - 0,015
Pintura de látex	0,015 - 0,019
Látex pesado y elastómeros suaves	0,021 - 0,025
Elastómeros y rellenos de bloques	0,025 - 0,039

	RAC X LTX	RAC X WIDERAC	RAC X BAJA PRESIÓN	RAC X ACABADO FINO	RAC 5	RAC 5 PARA LINELAZER	RAC XHD
Número de pieza	LTXxxx	WRxxxx	LPxxx	FFLPxxx	286xxx	LL5xxx	XHDxxx
Característica única	Mayor duración Patrón de abanico	Complete el trabajo en la mitad del tiempo	Menos exceso de rociado y bordes más suaves	Atomizador más fino y bordes más suaves	Buen patrón de abanico y calidad de rociado	Diseñado para LineLazer	Aplicaciones de alta presión
Presión	4050 psi (280 bar, 28,0 MPa)	4050 psi (280 bar, 28,0 MPa)	4050 psi (280 bar, 28,0 MPa)	4050 psi (280 bar, 28,0 MPa)	4050 psi (280 bar, 28,0 MPa)	4050 psi (280 bar, 28,0 MPa)	7250 psi (500 bar, 34,5 MPa)
Aplicación de alta producción	●	●	●			●	●
Residencial, comercial o industrial	●	●	●	●	●		●
Gabinetes, carpintería Acabado fino				●			
							
	RAC X (AZUL)			RAC 5 (ANARANJADO)		RAC XHD (GRIS)	
Número de pieza	246215		246437		243161	243263	XHD001
Tamaño de rosca	7/8 pulg. (22 mm)		11/16 pulg. (17,5 mm)		7/8 pulg. (22 mm)	11/16 pulg. (17,5 mm)	7/8 (22 mm)

## ELECCIÓN DE PUNTA: COMPRENDA LOS NÚMEROS

### EJEMPLO: RAC X LTX517

Las letras (LTX) representan el estilo de la punta de Graco

- LTX = Látex
- WR = WideRAC
- LP = Baja presión
- FFLP = Baja presión para acabado fino
- XHD = Trabajo pesado extremo



Los tres dígitos (517) representan el tamaño de la punta (abanico y orificio) e indican la cantidad de pintura que fluye por la punta.

El primer dígito es la mitad del ancho del abanico (#5 x 2 = 10 pulg. de ancho de abanico)



Los dos últimos dígitos son el tamaño de la apertura de la punta en milésimas de pulgada

Su tasa de flujo real dependerá de la presión de rociado y del material que esté usando (la alta presión equivale a más flujo, las pinturas más pesadas equivalen a un flujo menor).

### LAS PUNTAS DESGASTADAS CUESTAN TIEMPO Y DINERO

- Una punta desgastada usa más pintura
- Produce cobertura desigual y una capa inconsistente
- Reduce la producción: requiere más pasadas
- Resulta en un acabado de baja calidad

Cuadro de desgaste de la punta



Si usa una punta desgastada, en promedio rociará un 25 % más de pintura y usará un 20 % de mano de obra adicional.

# SWICHTIPS RAC

La calidad de su trabajo es tan buena como la calidad de su acabado. Las puntas SwitchTips RAC superiores de Graco se fabrican con los estándares más altos y están diseñadas para producir constantemente el mejor acabado de la industria, siempre.

- Maximizan sus resultados y mejoran la calidad de su trabajo.
- 100 % comprobado para la tasa de flujo
- Disponible en una amplia variedad de tamaños para diferentes materiales
- Codificación por colores específica para cada aplicación de rociado todo el día.



## SWICHTIPS DE BAJA PRESIÓN (LP) Y DE BAJA PRESIÓN PARA ACABADO FINO (FFLP) RAC X

- Menos tiempo de preparación y limpieza
- Menos desorden con menos exceso de rociado
- Superposición de patrones más sencilla
- Mantenimiento reducido — hasta el doble de vida útil
- 46 diferentes tamaños para aplicaciones en superficies grandes y aplicaciones de acabados finos
  - LP para paredes, techos y pisos
  - FFLP para aplicaciones de acabados finos



## SWICHTIPS RAC 5

- Para aplicaciones residenciales y comerciales
- Tecnología de punta boquilla estándar comprobada
- Opción de punta económica



## SWICHTIPS LINELAZER RAC 5

- Crea líneas limpias y afiladas por láser sin bordes difusos ni puntos finos
- Diseñada específicamente para estacionamientos, caminos, pisos de almacenes, cruces y campos deportivos
- Rocía desde pinturas pesadas a base de agua hasta pinturas de resina alquídica diluidas para tráfico
- Asegura un espesor constante de borde a borde, menos exceso de rociado y líneas de mayor duración



## SWICHTIPS RAC X CALIDAD PREMIUM

- Para trabajos de pintura en residenciales en interiores y exteriores y trabajos comerciales o industriales
- Tamaños de punta SwitchTip 107 RAC X para cada aplicación
- Patrón de abanico más largo para el acabado de la más alta calidad
- Disponible en los tamaños de puntas más comunes



## SWICHTIPS XHD RAC

- Recomendado para rociadores King® y Xtreme™
- Compatible con pistolas de rociado XTR-7 y XTR-5 sin aire
- Intercambiable con protectores y puntas HD



## SWICHTIPS WIDERAC RAC X

- Rocíe el doble del área en la mitad del tiempo
- Ideal para alta producción y nueva construcción
- Asegura una capa adecuada
- ¡Cubre la misma área en 3 pasadas y en la mitad del tiempo!





# MANGUERAS SIN AIRE

Las mangueras originales de Graco cumplen con los más altos estándares de seguridad para ahorrar tiempo y mantenerlo seguro en el lugar de trabajo. Longitudes de manguera adicionales le permiten usarla con múltiples pistolas y mantener su rociador en un lugar para terminar proyectos grandes más rápido.

## SELECCIONE LA MANGUERA CORRECTA

Elegir la manguera de diámetro correcto para cumplir con los requisitos de longitud es fundamental para maximizar la presión de rociado.



### CONSEJOS ÚTILES PARA ELEGIR:

#### **Manguera sin aire de 3/16 pulg. de diámetro (4,8 mm)**

Ideal para la aplicación con rodillo a presión en interiores o aplicaciones de baja presión

#### **Manguera sin aire de 1/4 pulg. de diámetro (6,4 mm)**

El diámetro de manguera más comúnmente vendido y es adecuado para todas las aplicaciones

#### **Manguera sin aire de 3/8 pulg. de diámetro (9,5 mm)**

Ofrece el mejor rendimiento de la pistola con la menor cantidad de caída de presión con material más pesado y longitudes de manguera más grandes

### CONSEJOS ÚTILES PARA LA APLICACIÓN:

- Cuanto mayor es el diámetro de la manguera, mayor es la presión en la pistola
- A medida que se reduce el diámetro de la manguera o aumenta la longitud de la manguera, habrá menos presión en la pistola, lo que posiblemente afecte los patrones de rociado
- Para máxima presión al acoplar mangueras entre sí; conecte la manguera de mayor diámetro al rociador y la manguera de menor diámetro a la entrada de la pistola
- Use una manguera flexible para permitir flexibilidad al rociar

#### **ACCESORIOS DE MANGUERA**

Los accesorios de manguera de Graco ofrecen la misma calidad y rendimiento al acoplar mangueras para que pueda rociar con confianza en cada trabajo.



\*Para una lista completa de los accesorios de manguera, visite [graco.com/hosefittings](http://graco.com/hosefittings)



# HERRAMIENTAS DE ALCANCE EXTENDIDO

Elimine las molestias de las escaleras y los andamios para rociar de forma segura áreas de difícil acceso, como paredes altas, techos abovedados, escaleras y soffits. Complete el trabajo más rápido con menos tiempo de instalación con una pistola de mástil o la longitud de extensión de punta correcta.



## PISTOLA DE MÁSTIL

- Para un rendimiento de rociado inigualable en áreas altas o confinadas
- Proporciona un mejor control de rociado y menos fatiga
- Diseño equilibrado; sin peso excesivo al final del mástil
- Incluye una válvula de cierre CleanShot y una válvula en línea Contractor
- 3600 psi (248 bar, 24,8 MPa)



## VÁLVULA DE CIERRE CLEANSHOT

- Termine más rápido sin volver a pavimentar ni retocar
- Elimina las salpicaduras y los derrames cuando se usa extensiones
- Rocía paredes y techos con giro de punta de 180°
- Accionado por presión: funciona a un mínimo de 700 psi (4,8 MPa, barra 48)
- 3600 psi (248 bar, 24,8 MPa)



## VÁLVULA EN LÍNEA CONTRACTOR

- Proporciona una conexión directa a las extensiones para la posición de rodamiento más óptima
- Filtro de pintura en el manillar y conexión giratoria incorporada para el mejor rendimiento de rociado
- Su capacidad para rotar 180° permite rociar en cualquier posición



## EXTENSIONES DE LA PISTOLA DE MÁSTIL

- Úselas con la válvula en línea del contratista y el limpiador de la válvula de cierre para crear pistolas de mástil de longitud diferente
- Posibilidad de conectar directamente a una pistola de rociado sin aire: solicite el adaptador de 45° para una mayor comodidad mientras pasa el rodillo
- Tamaño de rosca: 7/8 pulg. (22 mm)



## PUNTA RAC X Y RAC 5 EXTENSIONES

- Máximo WPR: 4050 psi, (barra 280; 28,0 MPa)
- Incluye: Protector RAC X HandTite estándar con tuerca de pistola de 7/8 pulg. (22 mm) y oneseal
- Se puede combinar para extender el alcance hasta 6 pies (1,8 m)



## EXTENSIONES DE TRABAJO PESADO

- Máximo WPR: 3600 psi (248 bar, 24,8 MPa)
- Se puede combinar para extender el alcance hasta 12 pies (3,6 m)
- Se conecta a cualquier pistola de rociado sin aire o válvula en línea
- Ideal para la aplicación de rociado a presión o de baja presión



## EXTENSIONES TELESCÓPICAS

- Use extensiones telescópicas solo para rodillos a presión — no use para rociado sin aire.
- Todas las extensiones telescópicas incluyen adaptador
- Para usar con 7/8 pulg. (22 mm)



## BOQUILLA DE ROCIADO DIRECCIONAL DE 180° DE GIRO FÁCIL

- Rocíe en una variedad de ángulos conectándola a cualquier extensión de Graco
- Presión de trabajo máxima: 3600 psi (248 bar, 24,8 MPa)



## ADAPTADOR DE 45°

- Se conecta a la pistola de rociado sin aire y cualquier extensión de Graco para usar con el rodillo de presión o JetRoller
- Presión de trabajo máxima: 3600 psi (248 bar, 24,8 MPa)

## EXTENSIONES, BOQUILLAS DE ROCIADO Y ADAPTADORES

N.º DE PIEZA	DESCRIPCIÓN	LONGITUD
287023	Pistola de mástil	3 pies (0,9 mm)
287024	Pistola de mástil	6 pies (1,8 mm)
287030	Válvula de cierre Clean-Shot	
244161	Válvula en línea Contractor	
244163	Extensiones de pistola de mástil	3 pies (0,9 mm)
244164	Extensiones de pistola de mástil	6 pies (1,8 mm)
232121	Extensiones de trabajo pesado	10 pulg. (25 cm)
232122	Extensiones de trabajo pesado	20 pulg. (50 cm)
232123	Extensiones de trabajo pesado	40 pulg. (100 cm)
232124	Extensiones de trabajo pesado	60 pulg. (150 cm)
232125	Extensiones de trabajo pesado	80 pulg. (200 cm)

N.º DE PIEZA	DESCRIPCIÓN	LONGITUD
287019	Extensión de punta RAC X	10 pulg. (25 cm)
287020	Extensión de punta RAC X	15 pulg. (38 cm)
287021	Extensión de punta RAC X	20 pulg. (50 cm)
287022	Extensión de punta RAC X	30 pulg. (75 cm)
243295	Extensión de punta RAC 5	10 pulg. (25 cm)
243296	Extensión de punta RAC 5	15 pulg. (38 cm)
243297	Extensión de punta RAC 5	20 pulg. (50 cm)
243298	Extensión de punta RAC 5	30 pulg. (75 cm)
218775	Extensiones telescópicas	18 a 36 pulg. (45 a 90 cm)
218776	Extensiones telescópicas	18 a 72 pulg. (90 a 180 cm)
218777	Extensiones telescópicas	18 a 144 pulg. (180 a 360 cm)
244825	Adaptador telescópico	
235486	Adaptador de 180°	
224399	Adaptador de 45°	



# RODILLOS DE PRESIÓN

## IDEALES CUANDO NO ES POSIBLE UTILIZAR EL ROCIADO

Pintar con un rodillo nunca ha sido tan fácil. Deje de subir y de detenerse para recargar el rodillo en una engorrosa bandeja de pintura — simplemente jale del gatillo de la pistola cuando necesite más pintura y siga pasando el rodillo.

### RODILLO DE PRESIÓN EVENFLOW DE 9 PULG. (230 MM)

- Distribuye uniformemente la pintura sin una gran acumulación
- Marco de acero inoxidable cromado resistente a la corrosión
- Diseño más ligero para menos fatiga
- Pocas piezas para una limpieza rápida y un ensamblaje fácil sin herramientas entre los cambios de color
- La aplicación típica de rodillo de presión requiere 300 psi (barra 21; 2,1 MPa)



### ENSAMBLE DE RODILLO DE PRESIÓN EVENFLOW

- El accesorio de rodillo de la pistola de rociado sin aire incluye todo lo que necesita para comenzar a pasar el rodillo con una pistola de rociado sin aire.



### ENSAMBLAJE DE RODILLO DE VÁLVULA EN LÍNEA EVENFLOW

- Incluye todo lo que necesita para comenzar a trabajar con la válvula en línea Contractor
- Gira 180° para rodar en áreas estrechas



### ENSAMBLAJE DE RODILLO TELESCÓPICO EVENFLOW

- Se conecta directamente a la válvula en línea Contractor o a cualquier pistola de rociado sin aire con un ángulo de 45° (se vende por separado, número de pieza: 224399)

### ENSAMBLAJES DEL RODILLO DE PRESIÓN

N.º DE PIEZA	DESCRIPCIÓN	MAXIMUM WPR	INCLUDES
244279	Ensamblaje del rodillo de presión EvenFlow™	3600 psi (248 bar, 24.8 MPa)	9 pulg. (230 mm), cubierta de rodillo de 1/2 pulg. (13 mm) y extensión fijada de 20 pulg. (50 cm) y ángulo de 45°
244281	Ensamblaje del rodillo telescópico EvenFlow	3000 psi (227 bar, 22.7 MPa)	extensión telescópica de 18 - 36 pulg. (46 - 91 cm), estructura de rodillo de 9 pulg. (230 mm) y cubierta de rodillo de 1/2 pulg. (13 mm)
245397	Ensamblaje del rodillo de la válvula en línea EvenFlow	3600 psi (248 bar, 24.8 MPa)	1 válvula en línea Contractor, extensión fijada de 20 pulg. (50 cm), estructura de rodillo de 9 pulg. (230 mm) y cubierta de rodillo de 1/2 pulg. (13 mm)

### ESTRUCTURAS DE RODILLO DE PRESIÓN

N.º DE PIEZA	DESCRIPCIÓN
244271	Estructura de rodillo EvenFlow de 9 pulg. (230 mm) con rosca de 7/8 pulg. (22 mm); para usar con extensiones de trabajo pesado de Graco
244623	Estructura de rodillo EvenFlow de 9 pulg. (230 mm) con rosca de 1/8 npt; para usar con extensiones telescópicas de Graco
224398	Adaptador que adjunta la estructura de rodillo 244623 para utilizarla con la extensión de trabajo pesado
240005	Estructura de rodillo Geosperse™ de 9 pulg. (230 mm) con rosca de 7/8 pulg. (22 mm)
240055	Estructura de rodillo Geosperse de 12 pulg. (305 mm) con rosca de 7/8 pulg. (22 mm)



Rodillo de presión Geosperse de 12 pulg. (305 mm)

### CUBIERTAS DE RODILLO

N.º DE PIEZA	DESCRIPCIÓN
107589	Cubierta de rodillo de 9 pulg. (230 mm), felpa de 3/8 pulg. (9,5 mm)
107590	Cubierta de rodillo de 9 pulg. (230 mm), felpa de 1/2 pulg. (13 mm)
107591	Cubierta de rodillo de 9 pulg. (230 mm), felpa de 3/4 pulg. (19 mm)
186944	Cubierta de rodillo de 12 pulg. (305 mm), felpa de 1/2 pulg. (13 mm)
186945	Cubierta de rodillo de 12 pulg. (305 mm), felpa de 3/4 pulg. (19 mm)



Cubiertas de rodillo perforadas de Graco

# JETROLLER

## AHORRE TIEMPO Y DINERO— TERMINE SU TRABAJO 4 VECES MÁS RÁPIDO

El JetRoller combina el rodillo y el rociador en una sola acción, ahorrando tiempo y trabajo en proyectos de rociado de atrás hacia adelante. Se adapta a los rociadores sin aire existentes y se convierte en la mejor opción para ahorrar tiempo en su arsenal de pintura.



### SISTEMA DE RODILLO Y ROCIADOR 2 EN 1

- Combina pasar el rodillo y rociar en una pasada
- Use una extensión de rociado o el rodillo manual por separado



### REDUCE LA PREPARACIÓN Y LIMPIEZA DEL ÁREA GRACIAS A SU DISEÑO CON MENOS EXCESO DE ROCIADO

- Sin salpicaduras o derrames — incluye la válvula de cierre CleanShot
- Ideal para superficies ásperas o porosas
- Incluye un rodillo desechable de peso ligero
- Utilice cubiertas y extensiones de rodillos estándares de la industria (la cubierta del rodillo no está incluida)

## FORMA ANTIGUA ¡UNA FORMA MEJOR!



### SISTEMAS\* Y ACCESORIOS DE JETROLLER

\*Todos los sistemas incluyen el ensamble del manillar del rodillo, el protector RAC X, la extensión del manillar del rodillo de 12 pulg. (305 mm), la extensión de trabajo pesado de 20 pulg. y la válvula de cierre CleanShot.

N.º DE PIEZA	DESCRIPCIÓN
24U170	Ensamble de rodillo de 9 pulg. (230 mm) con punta RAC X LTX 721
24U172	Ensamble de rodillo de 9 pulg. (230 mm), punta RAC X LTX 721 y válvula en línea Contractor
24V926	Ensamble de rodillo de 9,5 pulg. (241 mm), punta RAC X LTX 721 y válvula en línea Contractor
24W128	Ensamble de rodillo de 18 pulg. (457 mm), punta RAC X WR 1223 y válvula en línea Contractor
24V829	Ensamblaje de manillar de rodillo de 9 pulg. (230 mm)
24V937	Ensamblaje de manillar de rodillo de 9,5 pulg. (241 mm)
24V832	Ensamblaje de manillar de rodillo de 12 pulg. (305 mm)
224399	Adaptador de 45°
238359	Manguera flexible BlueMax II de 6 pies (1,8 m)
24W130	Ensamblaje de manillar de rodillo de 18 pulg. (457 mm)



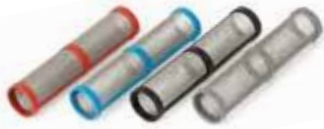

## FILTROS Y COLADORES

Los filtros mantienen la suciedad, los desechos y los contaminantes fuera del sistema de rociado para que siga rociando y obtenga un acabado suave y de calidad profesional. El diseño exclusivo del filtro Easy Out de Graco filtra la pintura desde adentro hacia afuera para lograr un filtrado más efectivo y una limpieza más fácil con menos desorden.

### FILTROS DE PISTOLA

N.º DE PIEZA	DESCRIPCIÓN
257129	Pistolas Contractor PC, Contractor y FTx, Malla 30 - 1 por tarjeta
257130	Pistolas Contractor PC, Contractor y FTx, Malla 200 - 1 por tarjeta
287032	Pistolas Contractor PC, Contractor y FTx, Malla 60 - 1 por tarjeta
287033	Pistolas Contractor PC, Contractor y FTx, Malla 100 - 1 por tarjeta
287034	Pistolas Contractor PC, Contractor y FTx, Malla 60 y 100 - 1 por tarjeta

Para modelos más antiguos de pistolas, consulte el manual o búselos en el Libro de piezas Graco.

### FILTROS COLECTORES EASY OUT, CORTOS

N.º DE PIEZA	DESCRIPCIÓN
<b>Para usar con Rociadores sin aire ST, STX, 390, Ultra 395/495/595</b>	
246425	Corto, Gris, Vertical, Malla 30 - 1 por tarjeta
246384	Corto, Negro, Vertical, Malla 60 - 1 por tarjeta
246382	Corto, Azul, Vertical, Malla 100 - 1 por tarjeta
246383	Corto, Rojo, Vertical, Malla 200 - 1 por tarjeta
<b>Para usar con rociadores sin aire ST PRO</b>	
243080	Corto, Negro, Horizontal, Malla 60 - 1 por tarjeta
243081	Corto, Azul, Horizontal, Malla 100 - 1 por tarjeta
243226	Corto, Rojo, Horizontal, Malla 200 - 1 por tarjeta

### FILTROS COLECTORES STANDARD, CORTOS

N.º DE PIEZA	DESCRIPCIÓN
236495	Pantalla de filtro, Malla 30 - 2 por tarjeta
236496	Pantalla de filtro de látex, Malla 60 - 2 por tarjeta
236497	Pantalla de filtro de esmalte, Malla 100 - 2 por tarjeta
236498	Pantalla de filtro de tinta, Malla 200 - 2 por tarjeta

### COLADOR DE ENTRADA

N.º DE PIEZA	DESCRIPCIÓN	UNIDADES COMPARABLES
246385	Rosca de 7/8 pulg. (unf) - Casquillo de Nylon	390, 490, Ultra 395/495/595 Ultra Max 695 Lo-Boy, GMAX 3400, LineLazer 3400, FinishPro 390, FinishPro 395
235004	Rosca de 3/4 pulg. (unf) - Casquillo de SST	ST, STX, 295 ST, 395/495 ST Pro Stand, 455/495 ST Pro Lo-Boy, Ultra Max 695/795 Lo-Boy, GM3000 Lo-Boy, 390/395/450/455/490/495 ST Stand, Ultra 600 Lo-Boy
183770	Rosca de 1 pulg. (npsm) - Casquillo SST de doble pantalla	455/495 ST Pro Hi-Boy, Ultra Max 695 Hi-Boy, GM3000 Hi-Boy, LineLazer 3000, 495 ST Hi-Boy, Ultra 500 Hi-Boy, LineLazer 3500
181072	Rosca de 1 pulg. (npsm) - casquillo SST de una sola pantalla	Ultra Max 795/1095/1595 Hi-Boy, GMAX 3900, GMAX 5900 Lo-Boy, LineLazer 3900/5900, EM 590, Ultra 750/1000/1500, GM 3500/5000, Ultra 333/433, GM7000 Lo-Boy, LineLazer 5000
189920	Rosca de 1 1/4 pulg. (npt) - Casquillo de SST	Ultra Max II 695/795/1095/1595, GMAX II 3900/5900/7900, GH™ 200/230/300, LineLazer 200HS, Mark IV™, Mark V™, GMAX 5900/5900 HD Hi-Boy, GMAX 7900, HydraMax™ 225, GM 7000 Hi-Boy
237840	Rosca de 1/2 pulg. (npsm) - Casquillo de SST	HydraMax 300/350, GM/GMAX 10000, GH 733, GH 833
237675	Rosca de 1/2 pulg. (npsm) - Casquillo de Nylon	490 st Hi-Boy, Ultra 600 Lo-Boy
237820	Bloqueo de giro, Nylon (unf)	390 sts
181073	Rosca de 1/2 pulg. (npt) - Casquillo de SST	EM390™, EM490™, Ultra 400, Ultra 500 Lo-Boy
257033	Rosca de 1 pulg. (npsm) - Diseño a prueba de aplastamiento para una protección de bomba incomparable	Ultra Max II 1095/1595, GMAX II 5900/7900 IronMan, TEXSPRAY™ Mark V™ IronMan

### EL FILTRO CORRECTO REDUCE LAS OBSTRUCCIONES EN LA PUNTA

TAMAÑO DE LA MALLA	200	100	60	30
Materiales	Manchas, barnices, poliuretano, pinturas a base de solvente	Lacas, Esmaltes (solventes) pinturas a base de solvente	Látex, esmaltes (látex)	Látex pesado, rellenedor, elastómero
Tamaños de punta	0,007 - 0,013 pulgadas	0,013 - 0,015 pulgadas	0,015 - 0,029 pulgadas	0,031 pulgadas +

### FILTROS DE PUNTA

N.º DE PIEZA	DESCRIPCIÓN
224454	Filtro de punta de látex, Malla 60 - 5 por tarjeta
224453	Filtro de punta de esmalte/tintura, Malla 100 - 5 por tarjeta
164120	Cubierta de filtro de punta
220254	Kit de filtro de punta - contiene dos filtros de punta (malla de 60 y 100), cubierta de filtro de punta y un protector de punta sin goteo

### FILTROS COLECTORES EASY OUT, LARGOS

N.º DE PIEZA	DESCRIPCIÓN
<b>Para usar con rociadores sin aire Ultra Max,™ GMAX,® GH,™ 200 y HydraMax™</b>	
244071	Largo, Gris, Vertical, Malla 30 - 1 por tarjeta
244067	Largo, Negro, Vertical, Malla 60 - 1 por tarjeta
244068	Largo, Azul, Vertical, Malla 100 - 1 por tarjeta
244069	Largo, Rojo, Vertical, Malla 200 - 1 por tarjeta

### FILTROS COLECTORES STANDARD, LARGOS

N.º DE PIEZA	DESCRIPCIÓN
224458	Pantalla de filtro, Malla 30 - 2 por tarjeta
224459	Pantalla de filtro de látex, Malla 60 - 2 por tarjeta
224468	Pantalla de filtro de esmalte, Malla 100 - 2 por tarjeta
224469	Pantalla de filtro de tinta, Malla 200 - 2 por tarjeta

# GAHESA

## CATALOG 2019

Manufacturers since 1973



[www.gahesa.com](http://www.gahesa.com)





XPECTRA 6500 Base  
Ref. 036500CXXX

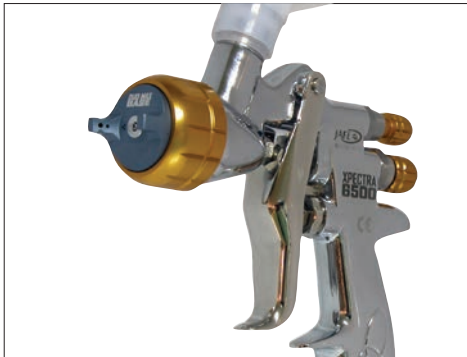

## ESPECIAL CARROCERÍA

XPECTRA 6600 Clear  
Ref. 036600CXXX

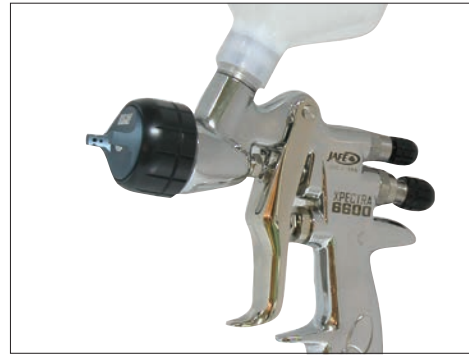

### XPECTRA 6500 Base:

Presión entrada aconsejable: 2,2 a 2,4 bar  
Consumo de aire: 265 a 320 l./m.  
Peso sin depósito: 520 grs.

**Paso básico:** 1.30

**Pasos disponibles:** 1.20-1.30-1.40-1.50

*Aplicación de bases de color*



### XPECTRA 6600 Clear:

Presión entrada aconsejable: 1,6 a 1,9 bar  
Consumo de aire: 250 a 290 l./m.  
Peso sin depósito: 520 grs.

**Paso básico:** 1.30

**Pasos disponibles:** 1.20-1.30-1.40-1.50

*Aplicación barnices*

### Ventajas técnicas:



1. La combinación del sistema NT en el pico de fluido y del sistema DUO MAX en la boquilla permite conseguir perfectos acabados en las bases acuosas y una calidad de terminación en los barnices extraordinaria.
2. Nuestra tecnología permite un ahorro de consumo de aire de más de un 15% respecto a otras marcas y un consumo de pintura de aproximadamente un 10%.
3. Elegante y cómoda, sorprende el diseño del nuevo gatillo diseñado en Duraluminio garantizando así una perfecta y cómoda aplicación sin aportar mayor peso al conjunto.
4. Cuerpo elegante con un acabado Cromado de primera línea. Su ergonómico cuerpo en tres dimensiones se deja notar en cuanto se agarra y se agradece durante su utilización.
5. Regulador de caudal de aire de alta precisión.
6. El regulador de producto lleva un marcado especial para llevar el control de vueltas.
7. El regulador de abanico situado justo por encima del regulador de producto permite regular la amplitud del abanico con gran precisión.

### Activa Black 4400



**Gama Alta** – Modelos de altos acabados para la industria de la madera y el metal en general. Boquilla con sistema de pulverización NTmax.

GRAVEDAD Consumo de aire a 2,5 bar: 188 l./m.

SUCCIÓN Consumo de aire a 2,5 bar: 174 l./m.

PRESIÓN Consumo de aire a 2,5 bar: 310 l./m.

**Paso básico**

GRAVEDAD-SUCCIÓN 1.60 / PRESIÓN 1.40



### Activa 3400



**Gama Media** – Modelos económicos de muy buenos acabados para la industria de la madera y el metal en general. Boquilla con sistema de pulverización MAX.

GRAVEDAD Consumo de aire a 2 bar: 142 l./m.

SUCCIÓN Consumo de aire a 2,5 bar: 180 l./m.

PRESIÓN Consumo de aire a 2,5 bar: 176 l./m.

**Paso básico**

GRAVEDAD-SUCCIÓN 1.78 / PRESIÓN 1.40





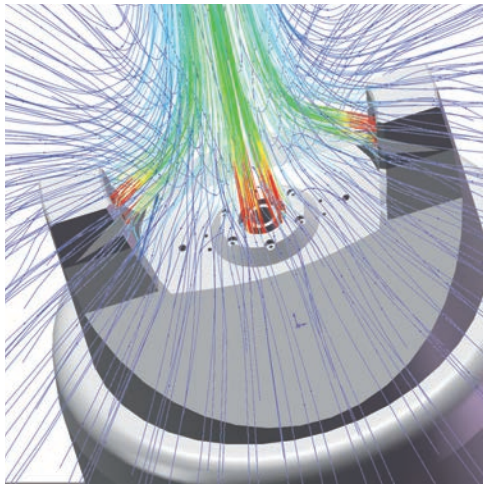

### Activa 2400



**Gama Económica** – Modelo muy económico de buenos acabados para la industria del metal en general. Boquilla con sistema de pulverización MAX. Consumo de aire 2 bar: 160 l./m.

**Paso básico** GRAVEDAD 1.75



**Economic range** - Very economic models with good finishes for the metal industry in general. The nozzle has NTmax spray system. Air consumption 2 bar: 160 l./m. **Basic step** GRAVITY 1.75



**Gamme économique** – Modèle économique de bonnes finitions pour l'industrie métallurgique en général. Buse avec système de pulvérisation MAX. Consommation d'air 2 bar: 160 l./m. **Pas de base** GRAVITY 1.75



Activa 2400 032400BXXX

### ESPECIAL COLAS



MP 22 C-Pistola avanzada para la aplicación de cordón de colas con calderín de presión. Cierre por aguja de INOX. Equipada con regulador de producto. Gatillo 2 dedos.

MP 5 B-Pistola básica para la aplicación de cordón de colas con calderín de presión. Gatillo 1 dedo.



MP 22 C - Advanced gun for the glue bead application with a pressure tank. Stainless steel needle closing. It comes with product regulator and 2-finger trigger.

MP 5B - Basic gun for the glue bead application with a pressure tank. 1-finger trigger.



MP 22 C-Advanced pistolet pour l'application de la chaîne de colle avec chaudière à pression. Fermeture par aiguille INOX. Equipé d'un régulateur de produit. Déclenchez 2 doigts.

Pistolet MP 5 B-Basic pour l'application de résidus avec chaudière sous pression. Déclenchez 1 doigt.



### Prima PRO



**Gama Económica** – Modelo económico de buenos acabados para la industria del metal en general. **NUEVA Boquilla ECO** con menor consumo de aire. **NUEVO Cuerpo más ergonómico en aluminio estampado.** Consumo de aire 2 bar: 160 l./m.

**Paso básico** GRAVEDAD 1.75



**Economic range** – Economic model with good finishes for the metal industry in general. **NEW ECO Nozzle** with lower air consumption. **NEW more ergonomic body made of stamped aluminum.**

Air consumption at 2 bar: 160 l./m.

**Basic step** GRAVITY 1.75



**Gamme économique** – Modèle économique de bonnes finitions pour l'industrie métallurgique en général. **NOUVELLE buse ECO** avec une consommation d'air moindre. **NOUVEAU Corps plus ergonomique en aluminium estampé.**

Consommation d'air 2 bar: 160 l./m.

**Pas de base** GRAVITY 1.75



Prima PRO 03PROXXX P.V.P 89,90 €

### Prima 100 Tolva



Pistola para la aplicación de productos lisos (pinturas plásticas) con depósito de gravedad de 5 l. Cuerpo ligero y ergonómico. Pico y aguja en latón.



Gun for the application of smooth products (plastic paints) with a 5-liter gravity tank and light and ergonomic body. Needle and tip in brass.



Pistolet pour l'application de produits lisses (peintures plastiques) avec un réservoir de 5 litres. Corps léger et ergonomique. Pic et aiguille en laiton.



PRIMA 100 Tolva  
Ref. 03100VXXX  
P.V.P 153,50 €

Amplia gama de recambios originales para todas las pistolas JAFE.

Wide range of original spare parts for all JAFE guns.

Large gamme de pièces de rechange d'origine pour tous les pistolets JAFE.



### SISTEMA MIXTO: Iberas



Pistola MIXTA económica para la aplicación de lacas y barnices con bombas airmix. Buena calidad de acabados y buena regulación de abanico. Boquilla de aire incluida y boquilla de producto no incluida. **IBERA 130 MIX**: Presión máxima de trabajo 130 Bar. Aguja en INOX con cierre en taco de nylon. **IBERA 180 PROMIX**: Presión máxima de trabajo 180 Bar. Aguja de bola en Carburo con cierre en taco carburo. Sistema ExtraSoft de gatillo "ultra suave". **IBERA 260 PROMIX**: Presión máxima de trabajo 260 Bar. Aguja de bola en Carburo con cierre en taco carburo (intercambiable). Sistema ExtraSoft de gatillo "ultra suave". Sección de fluido 100% desmontable y fabricada en INOX.



Economic mixed gun for the application of lacquers and varnishes with airmix pumps. Good quality finishes and good fan regulation. Air nozzle included but product nozzle not included. **IBERA 130 MIX**: Its maximum working pressure is 130 bar. Stainless steel needle with nylon block closure. **IBERA 180 PROMIX**: Its maximum working pressure is 180 bar. It has a carbide ball needle with carbide stud closure. Reduced trigger effort due to its ExtraSoft system. **IBERA 260 PROMIX**: Its maximum working pressure is 260 bar. It has a carbide ball needle with carbide stud closure (interchangeable). Reduced trigger effort due to its ExtraSoft system. 100% removable fluid section and manufactured in stainless.



Pistolet économique MIXTE pour l'application de laques et vernis avec pompes airmix. Finitions de bonne qualité et bonne régulation du ventilateur. Buse d'air incluse et buse de produit non incluse. **IBERA 130 MIX**: Pression maximale de service 130 Bar. Aiguille en acier inoxydable avec fermeture en bloc de nylon. **IBERA 180 PROMIX**: Pression maximale de service 180 Bar. Aiguille à bille en carbure avec fermeture à vis en carbure. Système de déclenchement Extra Soft "ultra-doux". **IBERA 260 PROMIX**: Pression maximale de service 260 Bar. Aiguille à bille Carburo avec fermeture à clou en carbure (interchangeable). Système de déclenchement Extra Soft "ultra-doux". Section de fluide 100% amovible et fabriqué en INOX.

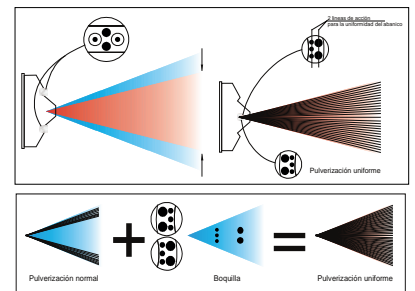





# PROFESIONAL

Equipamiento profesional para alta montaña, trabajo vertical, campamento y exploración

## TEXTIL

Capa base, impermeables, 2da y 3era capa



## VERTICAL

Mosquetones, arneses, cuerdas, cascos normados



## MOCHILAS

Trekking, Ultralight, Alpinismo, Expedición



## COMPLEMENTOS

Socks, Lentes, Guantes, Survivor



Plegables, Aluminio, Carbono



## BASTONES

Canadienses, pabellones, montaña



## TIENDAS

Zapatillas, sandalias, botas de montaña y plantillas



## CALZADO

Sacos fibra/pluma, sábanas, fundas y aislantes



## SLEEPING

Certificados:



Características técnicas · Technical features

- 1** **Cabezal ergonómico** Cabezal de contorno anatómico que aumenta la sujeción y mejora el aislamiento.  
**Ergonomic headrest** Headrest with anatomic outline that increases fixing and improves isolation.
- 2** **Collarín térmico** Muro adicional de tejido relleno de fibra sintética y cordón elástico con ceñidor que permite el ajuste a la altura del cuello, impidiendo la entrada de aire frío desde la zona del cuello hacia el interior.  
**Thermal collar** Additional wall of fabric filled with synthetic fiber and elastic cord with strip which allows the adjustment to the neck height, avoiding the cold air entering from the neck area towards the inside.
- 3** **Cordones elásticos con tensores** Mejora la movilidad interior durante el sueño y permite la localización de los tensores con facilidad.  
**Elastic cords with cord locks** It improves the movement inside while sleeping and it allows the location of the cord lock easily.
- 4** **Bolsillo interior** Pequeño compartimento para proteger los objetos de valor en la zona interna del saco. Impresión emergencia alpina.  
**Inside pocket** Small compartment to protect the valuable objects, in the inside of the bag. Alpine emergency print.
- 5** **Solapa cubre cremallera** Solapa térmica con relleno para impedir que el aire frío penetre a través de la cremallera.  
**Lapel protecting the zipper** Thermal lapel with filling to avoid the cold air entering through the zipper.
- 6** **Protección cremallera** Ribete especial cilíndrico a ambos lados de la cremallera, que permite cerrar el saco con facilidad y evitar que la cremallera se enganche.  
**Zipper protection** Special cylindrical edge in both sides of the zipper, which allows to close the bag easily and avoids the zipper to snag.
- 7** **Funda de compresión** Bolsa de compresión que permite reducir el volumen del saco y mejora su transporte.  
**Compression bag** Compression bag which allows to reduce the bag volume and improves the transporting.



Certificado Certified

>> Sacos certificados según norma EN ISO 23537-1  
 >> Certified sleeping bag according to EN ISO 23537-1 standard

Pluma \* Down

Construcción tabiques · Partitions construction



>> Construcción tabique horizontal >> Horizontal partitions construction

Fibra \* Fiber

Construcción capas · Layer construction



>> Construcción doble capa >> 2-layer construction



>> Construcción una capa >> 1-layer construction

DWR DWR

>> Doble tratamiento impermeabilizador para repeler el agua en equipos de plumón o microfibras de alto rendimiento >> Añade repelencia al agua. Mantiene el aislamiento y la transpirabilidad de los artículos rellenos de plumón o microfibras en condiciones frías y húmedas >> Double water repellent treatment for goose down items or microfiber >> It maintains thermal insulation and breathability in goose down items or microfiber in cold and wet conditions

DownProof



>> Tejidos cirados con tratamiento de repelencia al agua y down-proof que evitan que la pluma atraviese los tejidos >> Cirado fabric with water repulsion and down-proof which prevent the goose going through the fabrics

sacos de dormir/sleeping bags

\* Funda incluida (peso aprox.) · Bag included (Approx. weight)  
 \*\* C: Confort · Comfort / L: Limite · Limit / E: Extrema · Extreme











transparente / transparent

### Bolsa impermeable

Impermeable bag

S (13 x 18 cm) M (18 x 25 cm) L (25 x 33 cm)

Hermética · Impermeable · Cordón para transporte

Hermetic · Waterproof · Cord transport



### Brazalete de supervivencia

Survival bracelet

0,280 kg

· Talla / Size M · 20 cm · 2,3 m

· Talla / Size L · 23 cm · 2,5 m

3 Pack



3 Pack

### Silbato

Whistle

5,4 x Ø0,9 cm · AL

### Brújula explorer

Explorer compass

6 x 16 cm

· Brújula de placa, base transparente · Esfera giratoria, graduación 360° · Fluido amortizador · Lente de aumento y escala graduada lateral 1:25.000 · Cordón para colgar

· Plate compass, transparent base · Revolving sphere, graduation 360° · Shock absorbing fluid · Magnification lens and lateral scale 1:25.000 · Cord to hang



3 Pack



3 Pack

### Brújula Mini

Pocket compass

43 g · 5,5 x 3,2 cm



### Botiquín completo

Complete medical kit

**Incluye:** Tijeras, esparadrapo, tiritas, pinzas, 2 gasas, sabana térmica, vendaje triangular, 1 rollo de vendaje · toallitas de alcohol · 2 toallitas húmedas · Cierre de cremallera · Asa para llevar · Compartimento interior de malla con cremallera · Cintas elásticas para sujetar objetos, organizador desplegable con sujeción de velcro

**Included:** Scissors, adhesive plaster, band-aids, pincers, 2 gauzes, thermal sheet, triangular bandage, one bandage rolls, alcohol towels · 2 moist towels · Zipper closing · Shipping handle · Inside netting closed with zipper · Elastic straps to hold objects, pull-down organizer with Velcro fixing



3 Pack

### Kit de supervivencia

Survival kit

181 g

**Incluye:** Saca chispas, cable sierra, silbato, brújula, bote estanco, herramienta multiusos, kit de costura, kit de pesca, alambre de cobre (1 m), vela, bisturí (2 uds), impermeables (5uds), bola de algodón, lupa

**Included:** Firelighting flint, wire saw, whistle, compass, watertight box, multifunction tool card, sewing kit, fishing kit, copper wire (1m), candle, knives (2pcs), safety pins (5pcs), cotton ball, magnifier



3 Pack

3 Pack



### Mini botiquín primeros auxilios

Mini first aid kit

**Incluye:** Tijeras, esparadrapo, tiritas, gasa de algodón, toallitas de alcohol, bastoncillos, apósito · Organizador desplegable con sujeción de velcro

**Included:** Scissors, adhesive plaster, alcohol towels, cotton-buds, wound pad · Dropdown organizer with velcro fixing

complementos complements





### Saca chispas

Firelighting flint

50 g · 7,5 x 2,5 cm

· Válida para más de 3.000 usos · More than 3.000 uses

3 Pack

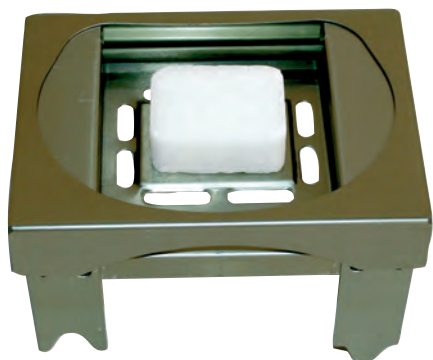

3 Pack

### Quemador pequeño

Small burner

15 g · 7,5 x 2,5 cm

· Soporte con 4 pestañas y pastillas de alcohol sólido · Pastillas incluidas · Support with 4 legs and tablets of solid alcohol · Tablets included

### Pastillas de alcohol sólido

Tablets of solid alcohol

10 x 7,5 cm

4 unidades / tablets

3 Pack



complementos/complements

### Juego cubiertos AL

Aluminum cutlery

43 g

· Aluminio 6061 · Empuñadura: Polipropileno · Aluminum 6061 · Shovel and pole: Polipropileno

3 Pack





### Juego cubiertos PC

Cutlery PC

PC

- Cuchara, tenedor y cuchillo
- Spoon, fork and knife

3 Pack



### Juego cubiertos PC mosquetón

Multi-purpose cutlery PC with connector

29 g · PC

- Cuchara, tenedor y cuchillo
- Spoon, fork and knife
- Mosquetón
- Connector

3 Pack



### Cubierto multiuso PC

Multi-purpose cutlery PC

10 g · PC

- Cuchara, tenedor y cuchillo · Todo en uno · Colores surtidos
- Spoon, fork and knife · All-in-one · Assorted colors

100 Pack